



spex

Cojín

Instalación y Manual de Usuario

AVISO DE INFORMACIÓN IMPORTANTE PARA EL CONSUMIDOR:
Este manual contiene instrucciones importantes que deben comunicarse al usuario de este producto. Por favor no quitar este manual de usuario antes de la entrega al consumidor.

PROVEEDOR: Este manual debe entregarse al usuario de este producto.

USUARIO/CUIDADOR: Antes de utilizar este producto, leer el manual por completo y guardarlo para referencias futuras. La sección de "Traslado Seguro" DEBE leerse antes de utilizarse el cojín en un vehículo.

MD: Este producto es un dispositivo médico.

Nombre de Usuario:

Número de Serie:

Contenido:

Introducción	2
Instrucciones de Seguridad	3
Capacidad de Peso	3
Medioambiente	3
Compatibilidad	4
Contenido del Cojín	5
Reasignar a otro usuario	5
Desecho y Reciclaje	5
Ajuste de la Base Estratégica de Posicionamiento	6
Ajuste de Oblicuidad Pélvica	6
Configuración del Cojín Spex	7
Otros Consejos de Configuración	8
Colocación del Cojín	8
Mantenimiento y Limpieza	9
Tabla de la Base Estratégica del Cojín	10
Traslado Seguro – Montaje, Uso, Mantenimiento y Limitaciones	11
Traslado Seguro – Posición Correcta de los Cinturones de Seguridad	12
Advertencias	13
Garantía	16

Introducción

El cojín Spex es un cojín contorneado/modular y ajustable para ambas posturas de sentado, simétricas y asimétricas. Está diseñado para sostener correctamente la pelvis y las piernas y promover la protección de la piel. El sistema estratégico de posicionamiento inferior permite un ajuste inmediato y fácil.

Nota: Verificar que todas las partes estén libres de daños por envío. Contactar a Spex o a su proveedor para más instrucciones en caso sea necesario. Spex recomienda que se consulte a un clínico, como puede ser un Terapeuta Ocupacional o Fisioterapeuta capacitado en asientos y sedestación en silla de ruedas, para determinar si el Cojín Spex es adecuado para el usuario.

Uso previsto

Los asientos Spex están destinados a usuarios (discapacitados y / o incómodos) que requieren posturas y soporte de posicionamiento para brindar comodidad para la función corporal en una postura sentada en silla de ruedas para actividades diarias y para el transporte en vehículos. Está diseñado con ajustes ergonómicos para proporcionar mejorar las condiciones personales de la postura corporal y / o ayudar a prevenir / reducir los problemas físicos asociados con trabajo o actividades sedentarias.

Contraindicaciones

1. El uso de los productos para asientos de sillas de ruedas Spex puede afectar el centro de gravedad causando que la silla de ruedas se volque, lo que podría causar heridas. Siempre juzgue la necesidad de antivuelco o adaptador de soporte de eje amputado que se pueda agregar a la silla de ruedas para aumentar la estabilidad.

2. Verificar con regularidad que no haya enrojecimiento de la piel y que no se desarrollen puntos de presión. Si su piel desarrolla enrojecimiento, deje de usar el producto y consulte a su médico o terapeuta.

Instrucciones de Seguridad

Para evitar lesiones, lea, comprenda y siga las instrucciones y advertencias contenidas en este manual antes de instalar y utilizar el Cojín Spex. Existen riesgos asociados al uso de silla de ruedas y equipo de adaptación. El uso indebido de la silla de ruedas o del Cojín puede ocasionar lesiones graves. Si el Cojín deja de funcionar de acuerdo con lo previsto, consultar inmediatamente a su proveedor autorizado de asientos Spex antes de continuar su uso. Cualquier incidente grave que haya ocurrido en relación con este producto debe ser reportado a Spex Ltd.

El Cojín Spex cumple con los requisitos de la ISO 7176-16; silla de ruedas - resistencia a ignición de dispositivos de soporte postural. La funda y la goma-espuma cumplen con los requisitos de inflamabilidad del Boletín Técnico 117 de California. En escasas ocasiones, las telas utilizadas en este producto pueden causar irritación en la piel de personas con piel sensible. En caso de experimentar enrojecimiento o picazón de la piel consulte con un profesional de la salud.

Descargo de responsabilidad: Spex no se responsabiliza por la efectividad terapéutica de sus productos. Nuestras afirmaciones refieren a la capacidad de los productos de proporcionar asientos y posicionamientos seguros y confiables en el equipo en que están instalados.

Capacidad de Peso

- 10-15" (25.4 - 38 cm) cojín peso máximo del usuario: **90 kg (200 lb)**
- 16-20" (41 - 51 cm) cojín peso máximo del usuario: **160 kg (350 lb)**



ADVERTENCIA

No exceder nunca la capacidad de peso del cojín o de la silla de ruedas según lo especificado por el fabricante de la silla de ruedas. No realizar nunca ejercicios de levantamiento de pesas que causen que el usuario exceda la capacidad de peso de la silla de ruedas.

Medioambiente

Humedad: Mantener el Cojín seco en todo momento, ya que el contacto con el agua o el exceso de humedad podría ocasionar, degradación de la funcionalidad de su Cojín, o posible falla. Si el Cojín se humedece o se moja, secar completamente con un paño seco lo antes posible. No utilizar el Cojín en instalaciones de duchas o piscinas.

Temperatura: El Cojín podrá no funcionar según lo previsto cuando se utilice a temperaturas extremas. Mantener el Cojín lejos de fuentes de calor o frío extremo para evitar alteraciones en el funcionamiento de la goma-espuma.

Suciedad: Las partículas pequeñas como el polvo, la suciedad y la arena pueden restringir el funcionamiento óptimo. Lavar regularmente la funda del Cojín para evitar que se produzca acumulación.

Compatibilidad

- El Cojín Spex está diseñado para ser compatible con la mayoría de las sillas de ruedas.
- El cojín Spex debe disponer de una base rígida para instalarse, como una superficie de asiento o un rigidizador de cojín, que provee más estabilidad al usuario.



ADVERTENCIA

RIESGO DE ACCIDENTE, LESIÓN, DOLOR O MUERTE SI NO SE ATIENDE A LAS ADVERTENCIAS

Procurar asistencia frente a cualquier duda sobre cualquiera de los siguientes puntos.

1. La instalación de un cojín en una silla de ruedas puede afectar el centro de gravedad de la silla de ruedas y provocar que ésta se incline hacia atrás y cause daños o muerte. Verificar si es necesario añadir antivuelco o realizar otros ajustes a la silla de ruedas para ayudar a incrementar la estabilidad.
2. La instalación y ajuste del Cojín Spex debe realizarse únicamente por
 - a) Un técnico o distribuidor autorizado Spex
 - b) Un profesional de la salud calificado que ha recibido formación biomecánica adecuada
3. El cojín Spex debe disponer de una base rígida para instalarse. Una superficie de asiento proporcionará mayor estabilidad al usuario (el cojín no se hundirá)
4. El cojín debe probarse primero para determinar si es efectivo para satisfacer las necesidades del usuario. El clínico debe inspeccionar la piel del usuario para asegurar que no se formen manchas rojas en puntos de presión
5. El usuario y/o el cuidador debe revisar con regularidad la aparición de enrojecimiento de la piel o degradación de tejido. Si se produce enrojecimiento, suspender inmediatamente el uso del cojín y consultar con el médico o terapeuta. El cojín puede readaptarse para un mejor posicionamiento.
6. Con el ajuste adecuado y mantenimiento continuo, el cojín Spex es una excelente opción para personas con riesgo de sufrir úlceras en la piel; sin embargo, ningún cojín puede eliminar la presión del sentado o prevenir úlceras de presión.
7. Mantener el cojín seco. La humedad es un factor que contribuye a la aparición de úlceras de presión.
8. Recomendamos que el usuario lleve una dieta saludable y realice regularmente ejercicios/terapia para aliviar la presión y prevenir úlceras de presión.
9. No dejar el cojín Spex afuera durante la noche o en temperaturas inferiores a 5°C/40°F. El cojín Spex debe estar a temperatura ambiente antes de sentarse en él.
10. Evitar objetos punzantes, la exposición a calor excesivo o a llama expuesta.
11. El cojín Spex ha sido específicamente diseñado como un cojín para usuarios con movilidad en silla de ruedas. No utilizar el cojín de maneras no descritas y no modificarlo nunca.
12. No utilizar nunca el cojín sin su funda. Se debe tener cuidado cerca de llama expuesta o cigarrillos encendidos. Utilizar el cojín sin su funda aumenta el riesgo de inflamabilidad y daños a la piel.
13. No utilizar nunca el cojín sin su funda de incontinencia. Si no lo hace se reducirá la vida útil del cojín.

Contenido del Cojín

El Cojín contiene lo siguiente:

	Descripción	Cantidad
A	Funda exterior	1
B	Funda de incontinencia	1
C	Cojín de goma-espuma	1
D	Base Estratégica de Posicionamiento	1

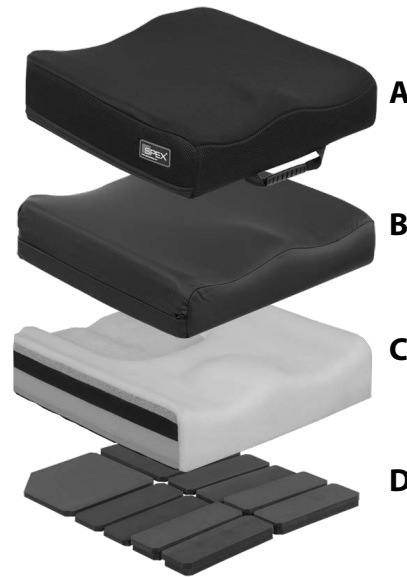

Reasignar a otro usuario

Una vez que el usuario ya no utiliza el Cojín Spex, éste debe ser restaurado si se otorga a otro usuario. A continuación se encuentran directrices estrictas para la restauración del Cojín Spex. Spex no se responsabiliza por contaminación, infección cruzada o daños. Spex recomienda usar toallitas desinfectantes AHP (peróxido de hidrógeno acelerado). El producto de desinfección debe usarse según las instrucciones del fabricante. Spex no se responsabiliza de la eficacia del proceso de desinfección.

Pieza	Procedimiento
Control de Seguridad	Todos los componentes deben revisarse por señales de tensión o fisuras.
Tapicería de las fundas	Reemplazar ambas fundas, la de incontinencia y la externa a pesar de su condición.
Base Estratégica de Posicionamiento	Asegurar que el compartimento contorneado tenga la cantidad correcta de capas de almohadilla de goma-espuma.
Goma-Espuma	La goma-espuma debe revisarse por degradación y limpieza.

Desecho y Reciclaje

El Sistema de Asientos Spex se fabrica utilizando una variedad de materiales, de los cuales la mayoría pueden reciclarse. Una vez que alcance el fin de su vida útil, si usted es el propietario legal, no lo deseche como basura doméstica común, sino que lleve el sistema Spex a un punto de reciclaje o recolecta autorizado, para desechar de acuerdo con las leyes y regulaciones locales.

La recolecta y reciclaje por separado del Sistema Spex al desecharse asegura la protección del medioambiente y colabora con la preservación de los recursos naturales.

Ajuste de la Base Estratégica de Posicionamiento

El cojín Spex puede configurarse para adaptarse a diferentes posturas de personas con discapacidades o problemas de sedestación. Al ajustar la base estratégica de posicionamiento, la superficie del cojín se moldea para mejorar la postura en general, la alineación pélvica, la capacidad de sentarse, la comodidad y la reducción de presión.

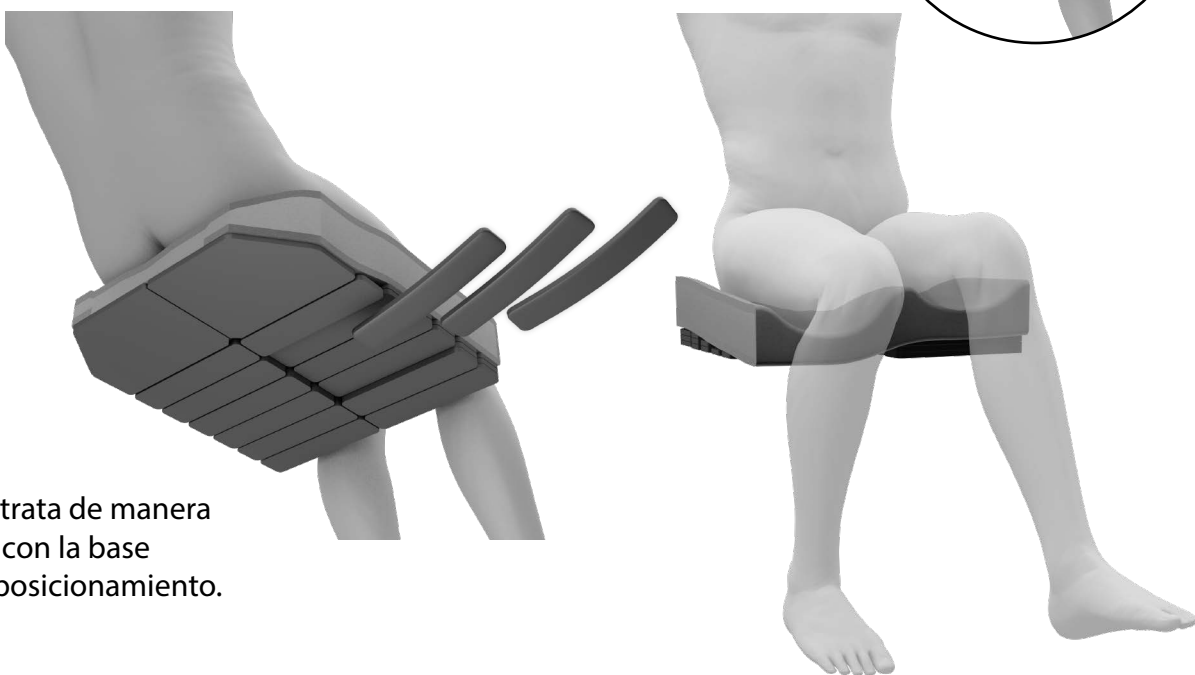
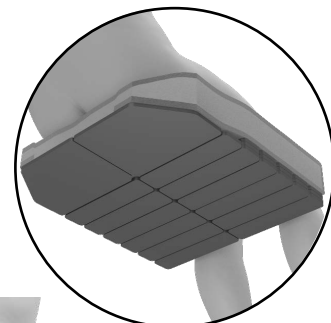

Cada pierna se trata de manera independiente con la base estratégica de posicionamiento.

Ajuste de Oblicuidad Pélvica



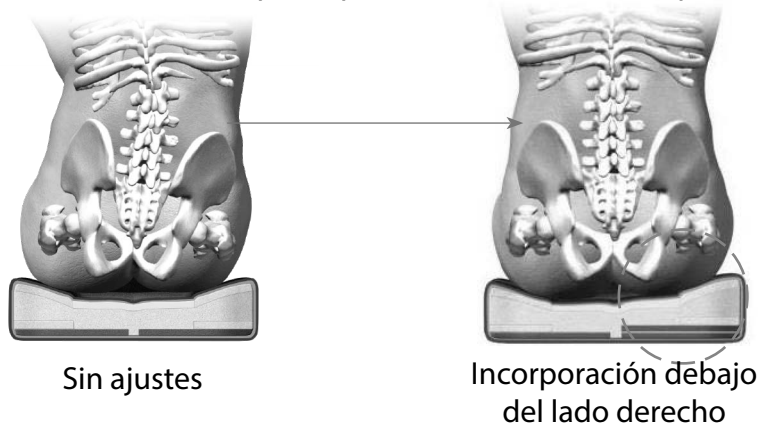

Pueden añadirse o retirarse cuñas de la parte posterior del cojín para corregir o acomodar la oblicuidad. Las capas superiores de reducción de presión no se verán afectadas.



ADVERTENCIA

Los ajustes deben llevarse a cabo por un clínico certificado y con experiencia, como un médico, terapeuta o ingeniero de rehabilitación experto en asientos y posicionamiento. Los ajustes deben realizarse de acuerdo a una evaluación apropiada de las necesidades biomecánicas del usuario.

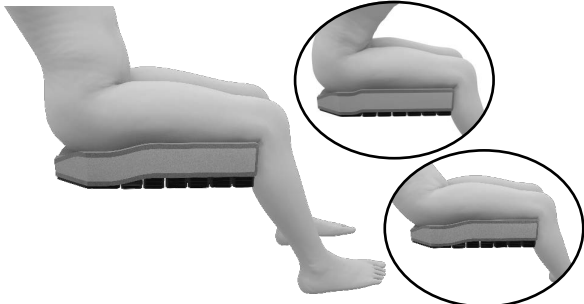
Configuración del Cojín Spex

<p>Las imágenes sólo son indicativas</p>	<p>Descargo de responsabilidad: La evaluación de la valoración clínica determinará que opciones de cojines se elegirán para cumplir las necesidades de cada cliente.</p>
	<p>Control y posicionamiento moderado</p> <p>Pueden configurarse ambos lados del cojín o cada uno de manera independiente. El Cojín puede permanecer plano si es necesario.</p>
	<p>Isquiotibiales cortos/Flexión de cadera limitada/Retroversión pélvica</p> <p>El Cojín puede estar inclinado hacia adelante con las cuñas añadidas a la parte posterior y retiradas de la parte delantera.</p>
	<p>Control de estabilidad</p> <p>Montar las cuñas debajo de los muslos para un mejor apoyo y control preisquial.</p>
	<p>Rotación pélvica</p> <p>Para ayudar a controlar la rotación de la pelvis, añade cuñas debajo de la pierna afectada (en frente del isquial).</p>
 <p>Inclinar hacia adelante Inclinar hacia atrás</p>	<p>¿Necesita más apoyo/contorneado?</p> <p>Utilizar la cuña de cojín de 5° para más apoyo en caso sea necesario. Puede utilizarse uno o dos si se necesita para ambas piernas. La cuña puede posicionarse ya sea inclinada hacia atrás o hacia adelante dependiendo de los requisitos de posicionamiento del usuario.</p>

Otros Consejos de Configuración

La configuración debe depender de la evaluación y valoración biomecánica.

- 1.** Anteverción pélvica: Dejar el cojín plano o la parte delantera ligeramente levantada para alinear la pelvis de manera neutral y/o favorecer la capacidad de peso sobre las tuberosidades isquiáticas.
- 2.** Patrón de extensión: Aumentar la flexión de la cadera y rodilla mediante la construcción de más apoyo debajo de la parte delantera de los muslos.
- 3.** Oblicuidad pélvica: Añadir cuñas debajo del lado más bajo para corregir la postura y añadir cuñas debajo del lado más alto para acomodar la postura.

Colocación del Cojín

- 1.** Posicionar el cojín a ½" adelante del borde delantero de la base del asiento para proteger las piernas del usuario.
- 2.** La parte delantera del cojín debe mirar hacia adelante todo el tiempo.
- 3.** Verificar el tamaño del cojín. El cojín debe soportar toda la base del usuario. Si el cojín es demasiado largo puede forzar al usuario a sentarse con la pelvis inclinada posteriormente.
- 4.** Los lados del cojín deben estar siempre en paralelo a las barras del asiento de la estructura de la silla de ruedas.
- 5.** Un reposapiés adecuadamente ajustado puede contribuir a la comodidad al sentarse. Ajustar los reposapiés para que los muslos del usuario descansen firmemente, pero de manera confortable en el cojín.

Mantenimiento y Limpieza

La limpieza mensual y el mantenimiento regular contribuirán a extender la vida útil del cojín. La vida útil estimada del Cojín es de 5 años; sin embargo, el cojín necesita verificación de desempeño regularmente. Spex recomienda usar toallitas desinfectantes AHP (peróxido de hidrógeno acelerado). El producto de desinfección debe usarse según las instrucciones del fabricante. Spex no se responsabiliza de la eficacia del proceso de desinfección.



ADVERTENCIA

- El montaje de la funda después del lavado debe realizarse correctamente. Asegurarse que la parte posterior de la funda coincida con la parte posterior de la base de la goma-espuma.
- Si se utiliza en un entorno institucional, escribir el nombre del residente con un marcador permanente en la etiqueta de la funda. Esto ayudará a asegurar que la funda regrese después del lavado.
- Utilizar sólo fundas Spex en los cojines Spex. Cambiar la funda o utilizar materiales diferentes pueden alterar el diseño y causar daños o problemas de presión al usuario.

Goma-Espuma

- Mantenerla seca
- Revisar la base de la goma-espuma con regularidad para garantizar una buena consistencia de la goma-espuma.
- Si se moja accidentalmente, secar por completo antes de montar la funda.

Funda de Incontinencia

- Lavar únicamente a mano
- No utilizar lejía u otro limpiador fuerte
- No secar en la secadora
- No utilizar esta funda puede reducir la vida útil del cojín

Funda Exterior

- Retirar la funda de la base de la goma-espuma y darle la vuelta.
- Lavar a máquina con agua tibia (40°C)
- Secar al aire libre o en secadora a baja temperatura.
- No planchar. No lavar en seco. No usar lejía.
- Si se utilizan limpiadores químicos, las fundas deben enjuagarse completamente con agua para retirar los residuos químicos y dejarlas completamente secas antes de reutilizarlas.
- Revisar la funda por rasgaduras y desgaste excesivo y reemplazar en caso de que esté rota, desgarrada o no funcione correctamente.

En caso de consultas adicionales respecto de los procedimientos de limpieza, contacte a su distribuidor autorizado de Asientos Spex.



Tabla de la Base Estratégica del Cojín

Una vez que el Cojín Spex se coloca en una posición ideal, utilizar el cuadro de abajo para registrar el número de cuñas en cada bolsillo. Marque las cuñas que no ay utilizado con una 'X'.

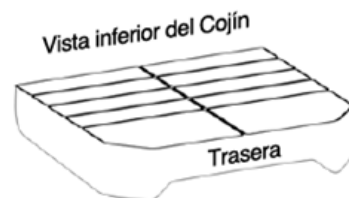

Fecha de la Evaluación	
Nombre del Clínico	
Nombre del Cliente	
Notas	

Frente del cojín

Pierna derecha del usuario	Pierna izquierda del usuario

Trasera del cojín

Traslado Seguro

El Sistema de Posicionamiento Spex ha superado con éxito las pruebas de coalición y cumple con la RESNA WC-4:2012, Sección 20 (WC20). El Sistema de Posicionamiento Spex cumple con los requisitos de la ISO 16840-4:2009 y es apto para utilizar como asiento de automóvil siempre que se utilice con una base de silla de ruedas adecuada. Por favor, seguir las instrucciones de instalación, uso y mantenimiento de este manual, así como también las siguientes instrucciones de traslado. De ser posible, el usuario de la silla de ruedas debe trasladarse al asiento del vehículo y utilizar los sistemas de retención del ocupante instalados en el vehículo.

El Sistema de Posicionamiento Spex ha sido diseñado para adaptarse al uso adecuado del anclaje de cinturones de sujeción del vehículo. Spex obtuvo una calificación de Excelente (16 de 16), en facilitar el posicionamiento correcto de un cinturón de sujeción, y el grado en el que se puede lograr una sujeción correcta del cinturón, basado en los métodos del Anexo D. Los siguientes artículos fueron probados y son aptos para el uso en un automóvil.

- Toda la gama de Respaldos.
- Base rígida.
- Gama de Cojines.
- Reposabrazos y Soportes de cadera
- Soportes laterales de tronco
- Reposacabezas.

Nota: Los respaldos inferiores a la altura del hombro del usuario no están certificados y no se recomiendan para transportar en un vehículo. Ejemplo: respaldos Vigour Lo y Vigour Mid.

Montaje, Uso, Mantenimiento y Limitaciones

- Los ajustes para la configuración de la silla de ruedas deben llevarse a cabo sólo por un terapeuta calificado, profesional o técnico de posicionamiento. Los sistemas moldeados a medida/personalizados pueden requerir que un profesional calificado configure e instale el sistema de asientos.
- Después de llevar a cabo los ajustes, asegúrese de que todos los pernos, tornillos y tuercas estén nuevamente sujetos de manera segura para garantizar la seguridad mientras se viaja en un vehículo.
- Asegúrese que los montajes superiores e inferiores del respaldo y los soportes delanteros y traseros del asiento estén instalados lo más alejados el uno del otro para dar más fuerza a los 4 puntos anexados a la estructura de la silla de ruedas. Asegurarse que los pasadores de rápida liberación estén enganchados.
- No utilizar el Sistema de posicionamiento Spex como un recurso del asiento del vehículo si los componentes del asiento, que no han sido exitosos en la prueba de coalición, se utilizan en cualquier parte del sistema de asientos. Los asientos Spex están diseñados y certificados utilizando sólo componentes Spex. Spex no se responsabiliza en caso de que se usen otros sistemas de asientos junto con los asientos de Spex.
- Durante intervalos regulares revisar que todos los tornillos del Sistema de posicionamiento Spex no se hayan aflojado durante el uso cotidiano y apretar nuevamente en caso de ser necesario.
- Asegurarse que los laterales abatibles estén trabados en su posición antes de utilizar el asiento como asiento de vehículo en un automóvil.

Traslado Seguro

Posición Correcta de los Cinturones de Sujeción

Al utilizar el sistema de asientos Spex como asiento de vehículo, debe utilizarse siempre un cinturón de sujeción pélvica y un cinturón de sujeción de hombros. Para posicionar correctamente el cinturón de sujeción en el ocupante de la silla de ruedas, debe asegurarse lo siguiente:

- El cinturón de sujeción pélvica debe llevarse bajo la parte frontal de la pelvis cerca de la unión entre la pelvis y los muslos
- El ángulo del cinturón de sujeción pélvica debe estar entre 30° y 75° relativo al horizontal e, idealmente, entre 45° y 75° al horizontal (como se muestra en la Figura 2)
- La hebilla del cinturón de sujeción de tres puntos debe estar en contacto con el cuerpo del ocupante y lejos de los componentes de la silla de ruedas
- La unión del cinturón del hombro y el cinturón de sujeción pélvica de tres puntos debe ubicarse cerca de la cadera opuesta al hombro sobre el cual cruza el cinturón diagonal y no cerca de la línea media del ocupante
- El cinturón de sujeción no debe estar ubicado afuera de la silla de ruedas o sobre su reposabrazos y no debe mantenerse alejado del cuerpo por componentes o partes de la silla de ruedas
- El cinturón de sujeción del torso superior debe encajar justo sobre, y en contacto con, el centro del hombro
- El cinturón de sujeción debe ajustarse para encajar lo más ajustadamente posible, consistente con la comodidad del usuario
- El cinturón de sujeción no debe utilizarse torcido de tal manera que reduzca el área de contacto de la correa del cinturón con el ocupante



Figura 1



Figura 2



Figura 3a - Posición incorrecta del cinturón de sujeción pélvica sobre los reposabrazos de la silla de ruedas

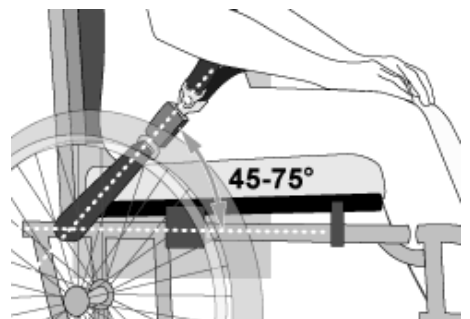

Figura 3b - Ubicación y posicionamiento correcto del cinturón de sujeción en el ocupante de la silla de ruedas

**ADVERTENCIA**

- 1. La distancia entre la parte superior del hombro del usuario y la parte superior del respaldo no debe exceder los 16,5 cm (6,5”).**
- 2. El Sistema de posicionamiento Spex debe utilizarse únicamente con sillas de ruedas con bases que hayan sido probadas como parte de un sistema de silla de ruedas que cumpla con el desempeño requerido por la ISO 7176-19 y RESNA WC-4:2012, Sección 19.**
- 3. El Sistema de posicionamiento Spex debe utilizarse únicamente en estructuras de sillas de ruedas que proporcionen cuatro puntos de seguridad y puntos de anclaje de cinturón pélvico que cumplan con los requisitos de la RESNA WC-4:2012, Sección 19.**
- 4. La silla de ruedas debe estar adecuadamente calificada para uso como asiento de un automóvil, dinámicamente examinada para los requisitos de desempeño de la ISO 7176-19 e instalación, uso y mantenimiento realizados de acuerdo a las instrucciones del fabricante.**
- 5. El Sistema de posicionamiento Spex debe utilizarse únicamente según lo indicado en este manual de usuario.**
- 6. Los cinturones de sujeción pélvico y de hombro, como partes de un Sistema de Sujeción de Sillas de Ruedas y Restricción del Ocupante (WTORS) que cumple con la ISO 10542-1, se utilizarán para lograr una sujeción efectiva del ocupante y una óptima protección en el impacto de un vehículo; el cinturón de sujeción debe ser compatible con la silla de ruedas determinada, y ajustado al usuario de acuerdo con las instrucciones del fabricante de WTORS.**
- 7. Los respaldos con ángulos reclinables ajustables no deben inclinarse más de 30 ° en vertical durante el viaje en vehículos a menos que sea necesario por necesidades médicas y posturales del ocupante.**

**ADVERTENCIA**

- 8. Si el respaldo debe ajustarse en un ángulo mayor a 30° en vertical durante el viaje, el punto de anclaje superior del cinturón de hombro debe ajustarse hacia atrás para mantener el cinturón en contacto con el hombro y pecho del ocupante de la silla de ruedas.**
- 9. El Sistema de posicionamiento Spex debe utilizarse únicamente para asientos orientados hacia adelante en automóviles.**
- 10. Con el objetivo de reducir lesiones potenciales a los ocupantes del vehículo, las placas rígidas instaladas en la silla de ruedas que no estén destinadas a utilizarse durante el viaje en automóvil deben ser:**
 - a. Retiradas y aseguradas por separado en el vehículo o**
 - b. Aseguradas a la silla de ruedas de manera tal que no se escapen en un accidente y**
 - Puestas con un espacio no menor a 75mm entre el extremo trasero de la placa y el abdomen y/o pecho del ocupante de la silla de ruedas para no interferir con el uso apropiado del cinturón de sujeción y**
 - Tener material de absorción de energía ubicado entre el borde posterior de la placa y el ocupante de la silla de ruedas.**
- 11. No deben realizarse cambios o sustituciones en la estructura del Sistema de posicionamiento, ya sean algunas partes o componentes, sin antes consultar a Spex.**
- 12. Durante el viaje se recomienda el uso de un cinturón pélvico postural adherido a la base de la silla de ruedas o a la estructura del asiento. Estos cinturones deben colocarse de manera que no interfieran con el posicionamiento apropiado de los cinturones de sujeción a prueba de impactos, y éstos no deben considerarse para la protección de los ocupantes en situaciones de choques a menos que el cinturón postural haya sido diseñado para ajustarse a y cumplir los requisitos de WC19.**

**ADVERTENCIA**

- 13. Los dispositivos de soporte postural que no estén certificados en conformidad a ISO 16840-4 pueden utilizarse cuando estén en un vehículo, pero no deben ser confiados para la sujeción del ocupante.**
- 14. Tanto los cinturones pélvicos como los cinturones de hombro que cumplen con WC18 y/o WC19 deben utilizarse para limitar el movimiento de los ocupantes en un accidente y reducir la probabilidad de expulsión del ocupante del vehículo y/o lesiones por contacto del ocupante con el interior del vehículo.**
- 15. Los cinturones de sujeción deben posicionarse sobre la silla de ruedas del ocupante de acuerdo a las instrucciones del fabricante WTORS.**
- 16. El equipo de montaje del respaldo debe instalarse correctamente. Consultar la sección apropiada para instrucciones de montaje correcto de un equipo de respaldo.**
- 17. Si la silla de ruedas se traslada mientras está ocupada, debe estar todavía asegurada al WTORS.**
- 18. Los niños que pesen menos de 22 kg (48,5 lb) deben trasladarse desde su Sistema de posicionamiento a un sistema de sujeción para niños adecuado, destinado al uso en automóviles.**
- 19. Debe proporcionarse suficiente espacio libre tanto adelante como detrás del ocupante de la silla de ruedas. La zona de espacio de seguridad delantera (FCZ por sus siglas en inglés) debe ser más amplia cuando no se utilice un cinturón de sujeción de hombro.**

EL INCUMPLIMIENTO DE ESTAS ADVERTENCIAS PUEDE CAUSAR LESIONES GRAVES AL USUARIO DE LA SILLA DE RUEDAS O A OTROS.



ADVERTENCIA

VISTA SUPERIOR

NOTAS: La zona despejada trasera se mide desde el punto trasero más alejado de la cabeza del ocupante. La zona de seguridad delantera se mide desde el punto más adelantado de la cabeza del ocupante.

La altura de la cabeza, sentado (HHT por sus siglas en ingles) oscila desde aproximadamente 1200 mm para un adulto bajo hasta aproximadamente 1550 mm para un adulto alto.

VISTA LATERAL

- FCZ = 650 mm con cinturón de torso superior
- = 950 mm con cinturón de cadera solamente

NOTA: Se recomienda fuertemente el uso de ambos cinturones, el pélvico y de torso superior.

Recomendamos establecer una zona despejada tanto en la parte delantera como trasera del usuario sentado en la silla de ruedas.

(Nota: La FCZ puede no ser posible para conductores en silla de ruedas).

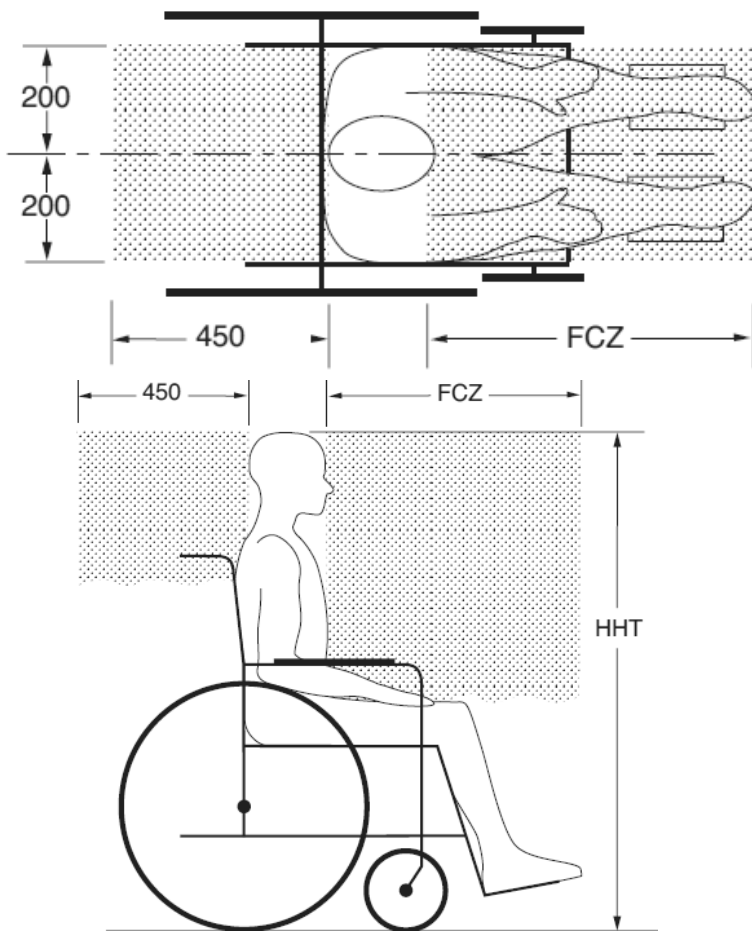

Garantía

Cada Cojín es cuidadosamente inspeccionado con el fin de proveer el máximo rendimiento y garantizar la ausencia de defectos en materiales y acabado por un período de 24 meses desde la fecha de compra, siempre que se utilice de forma correcta. En caso de que hubiera un defecto en los materiales o en el acabado dentro de los 24 meses desde la fecha original de compra, Spex, según considere, lo reparará o reemplazará sin cargos. Esta garantía no se aplica en los casos de al desgaste y uso general, incluyendo punciones, roturas o quemaduras, ni en la funda exterior desmontable del cojín.

Las reclamaciones y reparaciones deben procesarse a través del Distribuidor Spex autorizado más cercano. Excepto las garantías que se explicitan aquí, se excluyen otras garantías, incluyendo garantías implícitas de comerciabilidad e idoneidad para un fin determinado. No existen garantías que amplíen las pretensiones más allá de lo descrito en esta página. Las reparaciones por incumplimiento de la garantía expresa se limitan a reparar o reemplazar los productos. En ningún caso los daños por incumplimiento de cualquier garantía incluirán cualquier daño indirecto o excederán el costo de bienes vendidos no conformes.

El número de serie del Cojín se encuentra en la parte trasera de la funda del Cojín.

 32 Detroit Drive
 Rolleston 7675
 Nueva Zelanda



spex

Spex Ltd
 Phone +64 3 307 9790
 Fax +64 3 307 2820
 fasterresults@spexseating.com
 www.spexseating.com

US	REP
Medicept 200 Homer Ave, Ashland, MA 01721 Estados Unidos Tel: +1-508-231-8842	

EC	REP
BEO MedConsulting Berlin GmbH Helmholtzstr. 2 D-10587 Berlin, Alemania Tel: +49-30-318045-51	