

Manuale dell'utente per tutti i cuscini Spex (il codice prodotto inizia con "110-")

Revisione: Cushion20211125_IT



spex

Cuscino

Manuale di installazione e dell'utente

INFORMAZIONI IMPORTANTI PER I CONSUMATORI:

Questo manuale contiene istruzioni importanti che devono essere trasmesse all'utente di questo prodotto. Si prega di non rimuovere questo manuale dell'utente prima della consegna all'utente finale.

FORNITORE: Questo manuale deve essere fornito all'utente di questo prodotto.

UTENTE/PRESTATORE DI CURE: Prima di utilizzare questo prodotto, leggere l'intero manuale e conservarlo per un uso futuro. La sezione Sicurezza nei mezzi di trasporto DEVE essere letta prima di utilizzare il cuscino in un veicolo.

MD: questo prodotto è un dispositivo medico

Nome utente:

Numero di serie:

Sommario

Introduzione	2
Istruzioni di sicurezza	3
Capacità di carico	3
Ambiente	3
Compatibilità	4
Avvertenze	4
Contenuto del cuscino	5
Fornitura a un altro utente	5
Smaltimento e riciclaggio	5
Regolazione della base di posizionamento	6
Regolazione dell'obliquità pelvica	6
Configurazione del cuscino Spex	7
Altri suggerimenti per la configurazione	8
Posizionamento del cuscino	8
Manutenzione e pulizia	9
Grafico della base di posizionamento del cuscino	10
Sicurezza nei mezzi di trasporto – Assemblaggio, uso, manutenzione e limitazioni	11
Sicurezza nei mezzi di trasporto – Posizionamento corretto delle cinture di sicurezza	12
Avvertenze	13
Garanzia	17

Introduzione

Il cuscino Spex è un cuscino sagomato/modulare e regolabile per posture di seduta sia simmetriche che asimmetriche. È progettato per supportare correttamente il bacino e le gambe e offrire protezione della pelle. Il sistema di posizionamento utilizzato nella parte inferiore consente una regolazione facile e in loco. Nota: controllare che tutte le parti non abbiano subito danni durante la spedizione. Contattare Spex o il proprio fornitore per ulteriori istruzioni se necessario. Spex consiglia di consultare un medico, ad esempio un terapeuta occupazionale o un fisioterapeuta esperto in sedie a rotelle e postura, per determinare se il cuscino Spex è adatto all'utente.

Uso previsto

Spex Seating è destinato agli utenti (disabili e/o con disagio) che richiedono specifiche posturali e supporto di posizionamento per fornire comfort per la funzione del corpo in una posizione seduta su sedie a rotelle per tutti i giorni attività e per il trasporto su veicoli. È progettato con regolazioni ergonomiche per fornire miglioramento delle condizioni personali di postura del corpo e/o per aiutare a prevenire/ridurre i problemi fisici associati con attività o lavori sedentari.

Controindicazioni

1. L'uso dei prodotti Spex può influenzare la stabilità della carrozzina aumentando il rischio di ribaltamento, causando potenzialmente lesioni. Valuta sempre la necessità di dispositivi antiribaltamento da aggiungere alla carrozzina per aumentarne la stabilità.

2. Controllare regolarmente che non ci siano arrossamenti della pelle e che non si sviluppino punti di pressione. Se la tua pelle sviluppa arrossamento, interrompere l'uso del prodotto e consultare il medico o il terapeuta.

Istruzioni di sicurezza

Per evitare lesioni, è necessario leggere, comprendere e seguire tutte le istruzioni e le avvertenze contenute in questo manuale prima di installare e utilizzare il cuscino Spex. Esistono pericoli associati all'uso di sedie a rotelle e attrezzature adattive. Se si usa impropriamente la sedia a rotelle o il cuscino, si potrebbero subire gravi lesioni. Se il cuscino smette di funzionare come previsto, consultare immediatamente il fornitore di sedili Spex autorizzato prima di continuare con l'utilizzo. Qualsiasi incidente grave che si verifichi in relazione a questo prodotto deve essere segnalato a Spex Ltd.

Il cuscino Spex soddisfa i requisiti ISO 7176-16 per sedie a rotelle circa la resistenza alla combustione dei dispositivi di supporto posturale. Il rivestimento e la schiuma soddisfano i requisiti di infiammabilità del bollettino tecnico dello stato della California 117. In rari casi la stoffa utilizzati in questo prodotto possono causare irritazione cutanea alle persone con pelle sensibile. Se si avvertono arrossamenti o prurito della pelle, consultare il medico.

Dichiarazione di non responsabilità: Spex non si assume alcuna responsabilità in merito all'efficacia terapeutica dei propri prodotti. Le affermazioni riportate si riferiscono alla capacità dei prodotti di offrire posizionamento e seduta sicuri e affidabili sull'attrezzatura in cui sono installati.

Capacità di carico

- 25,4–38 cm – Peso massimo dell'utente del cuscino: **90 kg**
- 41–51 cm – Peso massimo dell'utente del cuscino: **160 kg**



AVVERTENZA

Non superare mai la capacità di carico del cuscino o della sedia a rotelle come specificato dal produttore della sedia a rotelle. Non eseguire mai allenamenti con pesi che inducano l'utente a superare la capacità di carico della sedia a rotelle.

Ambiente

Umidità: mantenere il cuscino sempre asciutto, in quanto il contatto con acqua o umidità in eccesso potrebbe causare il deterioramento della funzionalità del cuscino o comprometterla del tutto. Se il cuscino diventa umido o bagnato, asciugarlo accuratamente con un panno asciutto il prima possibile. Non utilizzare il cuscino in docce o piscine.

Temperatura: il cuscino potrebbe non funzionare come previsto se utilizzato con temperature estreme. Tenere il cuscino lontano da fonti di calore estremo o freddo estremo per evitare variazioni della funzionalità della schiuma.

Sporco: piccole particelle come polvere, sporco e sabbia possono limitare la funzionalità ottimale. Lavare regolarmente il rivestimento del cuscino per assicurarsi che non si verifichino accumuli di sporcizia.

Compatibilità

- Il cuscino Spex è stato progettato per essere compatibile con la maggior parte delle sedie a rotelle.
- Per l'installazione del cuscino Spex è necessaria una base solida, ad esempio un sedile a base rigida o un inserto rigido per cuscino, che fornisce maggiore stabilità all'utente.



AVVERTENZE

RISCHIO DI INCIDENTE, LESIONI, DOLORI O MORTE SE LE AVVERTENZE NON SONO RISPETTATE

Chiedere assistenza se non si è sicuri di uno dei seguenti punti

1. **L'installazione di un cuscino su una sedia a rotelle potrebbe modificare l'assetto della carrozzina stessa e provocare il ribaltamento all'indietro della sedia a rotelle, con il rischio di lesioni o morte. Controllare se è necessario aggiungere elementi anti-ribaltamento o altri adattamenti alla sedia a rotelle per contribuire ad aumentare la stabilità.**
2. **L'installazione e la regolazione del cuscino Spex devono essere eseguite solo da**
 - a) **Un distributore o un tecnico Spex autorizzato.**
 - b) **Un professionista sanitario qualificato che ha seguito una formazione biomeccanica adeguata.**
3. **Il cuscino Spex deve avere una base rigida per l'installazione. Un sedile a base rigida fornirà maggiore stabilità all'utente (il cuscino non si piega).**
4. **Questo cuscino deve essere testato per determinare l'efficacia nel soddisfare le esigenze dell'utente. Il medico deve esaminare la pelle dell'utente per assicurarsi che non compaiano arrossamenti dovuti a pressione.**
5. **L'utente e/o i prestatori di cure devono verificare regolarmente l'assenza di arrossamenti della pelle o rottura dei tessuti. In caso di arrossamenti, interrompere immediatamente l'uso del cuscino e consultare il medico o il terapista. Il cuscino può essere riconfigurato per un migliore posizionamento.**
6. **Se vengono effettuate un'installazione corretta e una manutenzione continua, il cuscino Spex rappresenta un'ottima soluzione per le persone a rischio di ulcere. Tuttavia nessun cuscino può eliminare completamente la pressione quando si è seduti o prevenire le ulcere da pressione.**
7. **Mantenere asciutto il cuscino. L'umidità è un fattore che contribuisce a causare ulcere da pressione.**
8. **Si raccomanda all'utente di seguire una buona dieta e di sottoporsi regolarmente a esercizi o terapie al fine di alleviare la pressione e prevenire la formazione di ulcere.**
9. **Non lasciare il cuscino Spex all'aperto durante la notte o a temperature inferiori a 5°C.**
Si consiglia di verificare che il cuscino Spex si trovi a temperatura ambiente prima di sedersi.
10. **Evitare oggetti appuntiti o l'esposizione a calore eccessivo o fiamme libere.**
11. **Il cuscino Spex è stato progettato specificamente come cuscino per utenti in sedia a rotelle. Non utilizzare il cuscino con modalità non descritte e non effettuare mai modifiche.**
12. **Non utilizzare mai il cuscino senza rivestimento. È necessario esercitare una cura particolare vicino a fiamme libere o sigarette accese. L'uso del cuscino senza rivestimento aumenta il rischio di infiammabilità e danni alla pelle.**
13. **Non utilizzare mai il cuscino senza il rivestimento per incontinenza. Ciò per evitare di ridurre la vita utile del cuscino.**

Contenuto del cuscino

Il cuscino contiene quanto segue:

	Descrizione	Quantità
A	Rivestimento esterno	1
B	Rivestimento per incontinenza	1
C	Cuscino in schiuma	1
D	Kit di inserti	1

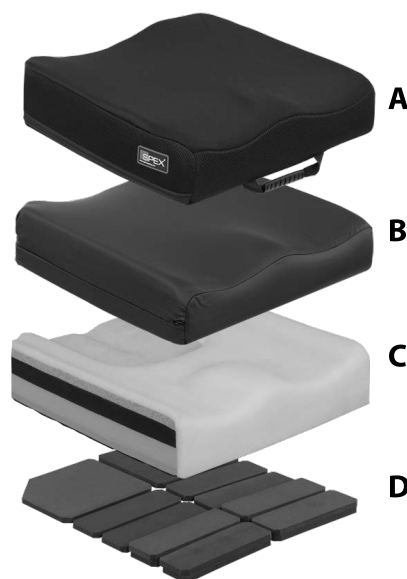

Fornitura a un altro utente

Una volta che l'utente ha terminato di utilizzare il cuscino Spex, questo deve essere rinnovato e pulito a fondo se viene fornito a un altro utente. Di seguito sono riportate linee guida rigorose per il rinnovo del cuscino Spex. Spex non si assume alcuna responsabilità in caso di contaminazioni, infezioni o danni. Spex consiglia l'uso di salviettine disinfettanti. Il prodotto di disinfezione deve essere utilizzato secondo le istruzioni del produttore. Spex non si assume alcuna responsabilità in merito all'efficacia del processo di disinfezione.

Parte	Procedura
Controllo di sicurezza	Tutti i componenti devono essere controllati per rilevare segni di tensione o rottura.
Rivestimenti	Sia il rivestimento per incontinenza che il rivestimento esterno devono essere sostituiti indipendentemente dalle loro condizioni.
Inserti	Assicurarsi che in ciascuna tasca sotto il cuscino sia presente il numero corretto di imbottiture in schiuma.
Schiuma del cuscino	È necessario controllare che la schiuma non presenti segni di degrado e sporcizia.

Smaltimento e riciclaggio

Il sistema di postura Spex è fabbricato utilizzando vari materiali, molti dei quali possono essere riciclati. Una volta raggiunto il termine del ciclo di utilizzo, il proprietario legale non dovrà smaltire il cuscino tra i normali rifiuti domestici ma portare il sistema Spex in un punto di raccolta o riciclaggio autorizzato per procedere allo smaltimento secondo le leggi e i regolamenti locali. La raccolta differenziata e il riciclaggio del sistema Spex durante lo smaltimento garantiscono la protezione dell'ambiente e contribuiscono alla conservazione delle risorse naturali.

Regolazione della base di posizionamento

Il cuscino Spex può essere configurato per adattarsi a diverse posture di persone con disabilità o problemi di seduta. Regolando la base di posizionamento è possibile modellare la superficie superiore del cuscino migliorando la postura generale, l'allineamento pelvico, la capacità di seduta e il comfort, riducendo inoltre i picchi di pressione. Se risulta necessario applicare una maggiore sagomatura o un maggiore supporto per asimmetrie particolari, potrebbe essere necessario il cuneo per cuscino da 5 gradi (accessorio).

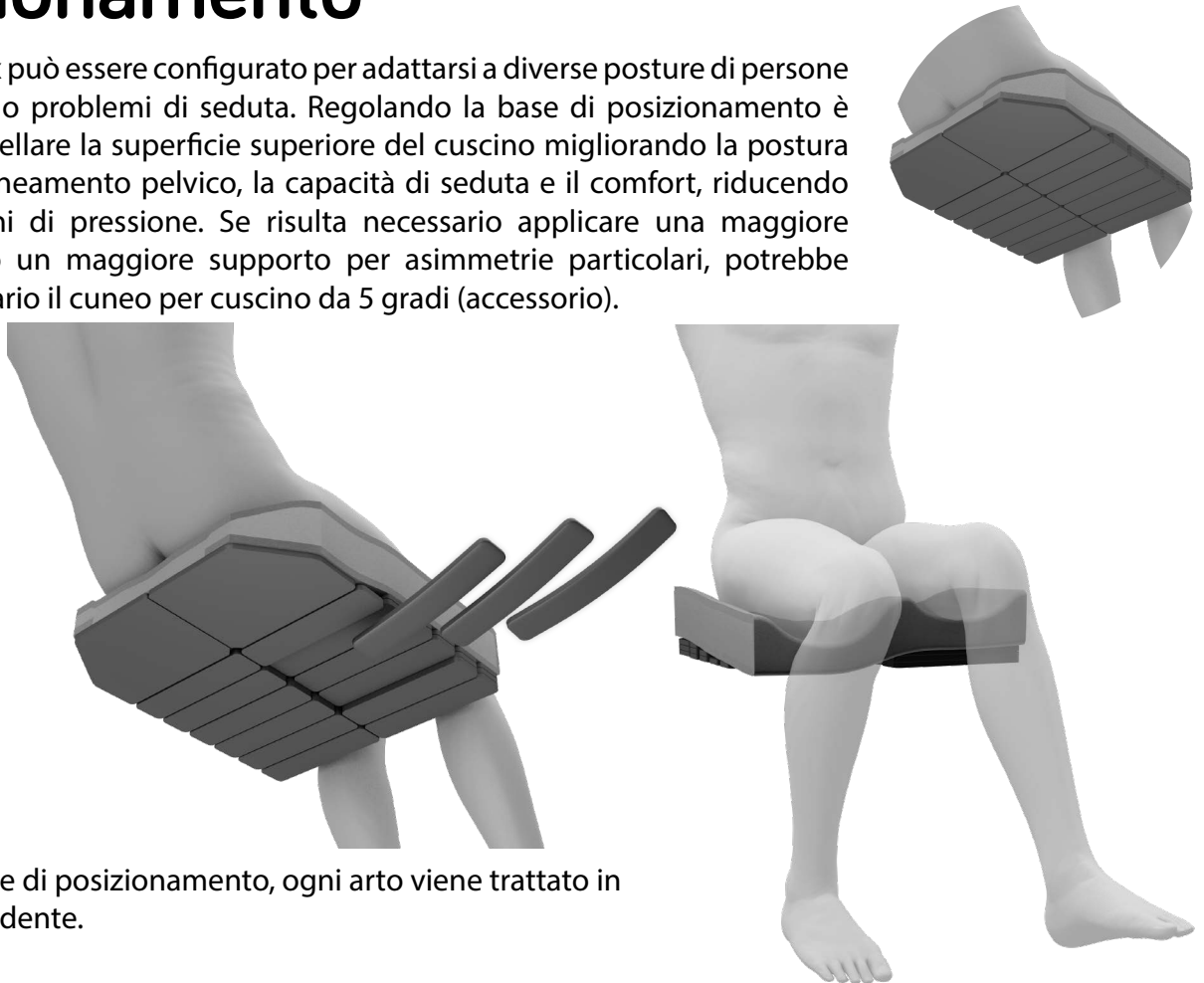

Grazie alla base di posizionamento, ogni arto viene trattato in modo indipendente.

Regolazione dell'obliquità pelvica

Gli inserti angolari posteriori possono essere aggiunti o rimossi su entrambi i lati per correggere o modificare l'inclinazione. Gli strati superiori di riduzione della pressione non sono interessati.

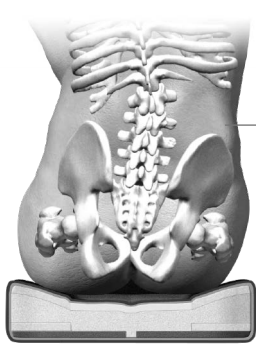

Nessuna regolazione

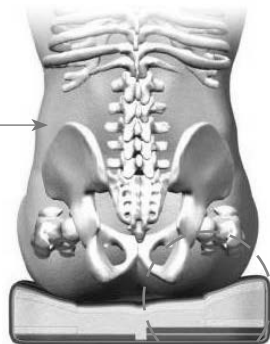



Sostegno sotto il lato destro



AVVERTENZA

Le regolazioni devono essere eseguite da personale esperto e certificato, ad esempio un medico, un terapista o un tecnico della riabilitazione esperto in postura della seduta e del posizionamento. Le regolazioni devono essere eseguite attenendosi a una corretta valutazione delle esigenze biomeccaniche dell'utente.

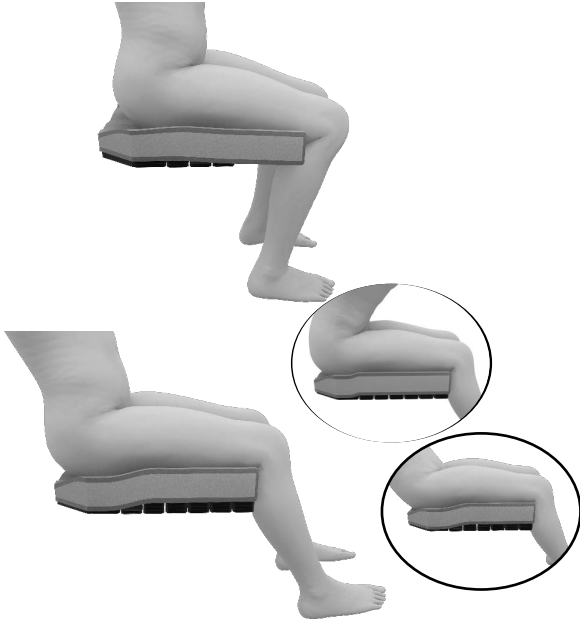
Configurazione del cuscino Spex

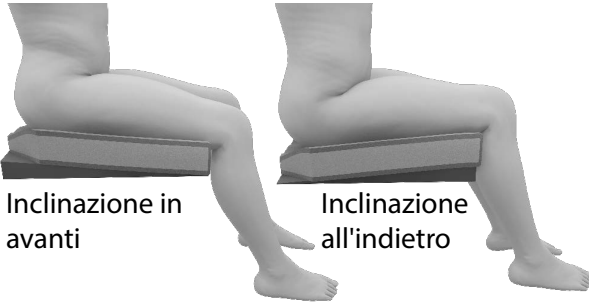
Le immagini sono solo a scopo illustrativo	Dichiarazione di non responsabilità: la valutazione clinica determinerà quali opzioni di cuscino verranno scelte per soddisfare le esigenze di ciascun cliente.
	<p>Posizionamento e controllo moderati</p> <p>Il cuscino può essere configurato su entrambi i lati o su uno dei lati in modo indipendente. Il cuscino può rimanere piatto se necessario.</p>
	<p>Contratture al tendine del ginocchio/flessione dell'anca limitata/inclinazione pelvica posteriore</p> <p>Al cuscino si possono applicare cunei per consentire un'inclinazione in avanti, aggiungendo inserti sul retro e togliendoli dalla parte anteriore.</p> <p>Gestione e posizionamento</p> <p>È possibile creare un maggiore sostegno sotto le cosce utilizzando le imbottiture, in modo da migliorare il supporto e il controllo pre-ischiatrico.</p>
	<p>Rotazione pelvica</p> <p>Per aiutare a controllare la rotazione del bacino, creare un maggiore sostegno sotto l'arto interessato (sotto la coscia, davanti all'ischio).</p>
 <p>Inclinazione in avanti</p> <p>Inclinazione all'indietro</p>	<p>Esiste una soluzione anche per chi necessita di una maggiore sagomatura o un maggiore supporto.</p> <p>Se necessario, si può utilizzare il cuneo per cuscino da 5 gradi per un maggiore supporto. Se ne può utilizzare uno, oppure se necessario per entrambe le gambe se ne possono utilizzare due. Si può posizionare un cuneo inclinato in avanti o all'indietro a seconda delle esigenze di posizionamento dell'utente.</p>

Altri suggerimenti per la configurazione

Le configurazioni devono dipendere dalla valutazione clinica.

- 1.** Inclinazione pelvica anteriore: lasciare il cuscino piatto o sollevare leggermente la parte anteriore del cuscino per l'allineamento neutro del bacino e/o per facilitare lo scarico del peso dalle tuberosità ischiatiche.
- 2.** Spinta dell'estensore: aumentare la flessione dell'anca e del ginocchio creando un maggiore sostegno sotto la parte anteriore delle cosce.
- 3.** Obliquità pelvica: inserire le imbottiture per correggere o assecondare la deformità, a seconda dei criteri clinici.

Posizionamento del cuscino

- 1.** Posizionare il cuscino a circa 1,5 cm in avanti rispetto al bordo anteriore della base del sedile per proteggere le gambe dell'utente.
- 2.** La parte anteriore del cuscino deve essere sempre rivolta in avanti.
- 3.** Controllare la dimensione del cuscino. Il cuscino deve supportare completamente la base dell'utente. Se un cuscino è troppo lungo, potrebbe costringere l'utente a sedersi con il bacino inclinato posteriormente.
- 4.** I lati del cuscino devono sempre essere paralleli al telaio della sedia a rotelle.
- 5.** Una corretta regolazione del poggiatesta può migliorare il comfort di seduta. Regolare i poggiatesta in modo che le gambe dell'utente poggino saldamente ma comodamente sul cuscino.

Manutenzione e pulizia

La pulizia mensile e la manutenzione regolare contribuiranno a prolungare la vita utile del cuscino. La vita utile prevista per il cuscino è di 5 anni; tuttavia il cuscino deve essere controllato regolarmente per verificarne le prestazioni.

Spex consiglia l'uso di salviettine disinfettanti. Il prodotto di disinfezione deve essere utilizzato secondo le istruzioni del produttore. Spex non si assume alcuna responsabilità in merito all'efficacia del processo di disinfezione.



AVVERTENZE

- Il re-inserimento del cuscino nel rivestimento dopo il lavaggio deve essere eseguito correttamente. Assicurarsi che la parte posteriore del rivestimento corrisponda al retro della base di schiuma.
- Se il cuscino viene utilizzato in un ambiente ospedaliero, scrivere il nome del paziente sull'etichetta del contenuto presente nei rivestimenti utilizzando un pennarello indelebile. Ciò contribuirà a garantire il posizionamento corretto dei cuscini nei rivestimenti dopo il lavaggio.
- Utilizzare solo rivestimenti Spex su cuscini Spex. La sostituzione del rivestimento o l'uso di materiali diversi altera il design e può causare danni o problemi di pressione all'utente.

Schiuma del cuscino

- Mantenere la schiuma asciutta.
- Verificare regolarmente che la consistenza della base di schiuma sia buona.
- Qualora la base venga accidentalmente bagnata, asciugarla completamente prima di sostituire il rivestimento.

Rivestimento per incontinenza

- Lavare solo a mano.
- Non usare candeggina o altri detersivi forti.
- Non asciugare in asciugatrice.
- Se non si utilizza questo rivestimento è possibile che venga ridotta la vita utile del cuscino.

Rivestimento esterno

- Rimuovere il rivestimento dalla base di schiuma e rivoltarlo portando la parte interna all'esterno.
- Lavare in lavatrice con acqua calda (40°C).
- Sgocciolare o asciugare in asciugatrice a bassa temperatura.
- Non stirare. Non lavare a secco. Non usare candeggina.
- Se vengono utilizzati detersivi chimici, i rivestimenti devono essere risciacquati accuratamente con acqua per rimuovere tutti i residui chimici e lasciati asciugare completamente prima di riutilizzarli.
- Controllare la presenza di strappi e segni di usura eccessiva nel rivestimento e sostituirlo se lacerato, strappato o comunque non perfettamente funzionante.

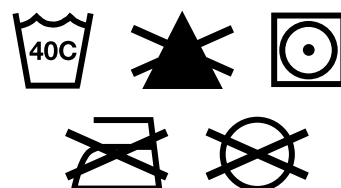

In caso di ulteriori domande relative alle procedure di pulizia, contattare il rivenditore autorizzato di sedili Spex.

Grafico della base di posizionamento del cuscino

Una volta che il cuscino Spex risulta montato in una posizione ottimale, utilizzare la tabella seguente per registrare il numero di inserti in ogni cella. Contrassegnare le celle inutilizzate/non disponibili ponendo una "X" sotto di esse.

Data di valutazione	
Nome del medico	
Nome del cliente	
Note	

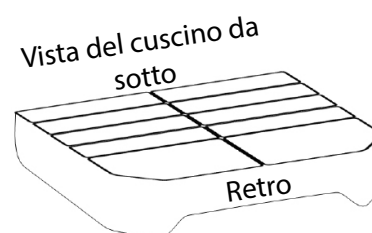

Parte anteriore del cuscino – Vista da sotto

Gamba destra dell'utente

Gamba sinistra dell'utente

Retro del cuscino – Vista da sotto

Sicurezza nei mezzi di trasporto

I sistemi di postura Spex sono stati sottoposti con successo a crash test e sono conformi alla RESNA WC-4: 2012, Sezione 20 (WC20). I sistemi di postura Spex soddisfano i requisiti della norma ISO 16840-4:2009 e sono adatti all'uso in veicoli a motore se utilizzati con una base appropriata. Seguire tutte le istruzioni di installazione, uso e manutenzione all'interno di questo manuale e le seguenti istruzioni per i mezzi di trasporto. Se possibile, l'utente della sedia a rotelle deve trasferirsi sul sedile del veicolo e utilizzare la cintura di sicurezza installata sul veicolo.

I sistemi di postura Spex sono stati progettati per adattarsi al corretto utilizzo delle cinture di sicurezza ancorate al veicolo. Spex ha ottenuto un punteggio di Eccellente (16 su 16) per la facilità di posizionamento corretto della cintura di sicurezza e il grado di adeguatezza del fissaggio della cintura di sicurezza, in base ai metodi dell'allegato D. I seguenti articoli dei sistemi di postura Spex sono stati testati e sono adatti per l'uso in un veicolo a motore:

- Schienali posturali
- Piastre per la seduta
- Cuscini posturali
- Supporti per gli arti superiori e inferiori
- Supporti laterali del tronco
- Supporti per la testa

Nota: gli schienali posturali inferiori all'altezza della spalla dell'utente non sono certificati e non sono consigliati per il trasporto in un veicolo. Per esempio, gli schienali posturali Vigor Lo e Vigor Mid.

Assemblaggio, uso, manutenzione e limitazioni

- Le regolazioni per la configurazione della sedia a rotelle devono essere eseguite esclusivamente da un terapeuta, un professionista o un tecnico specializzato in sedili opportunamente qualificato. I sistemi personalizzati sagomati/su misura possono richiedere che la configurazione e l'installazione del sistema di postura vengano effettuati da un professionista qualificato.
- Dopo aver eseguito le regolazioni, assicurarsi che tutti i bulloni, le viti e i dadi siano fissati saldamente per garantire la sicurezza durante gli spostamenti in un veicolo.
- Assicurarsi che i supporti superiore e inferiore dello schienale e i supporti anteriore e posteriore della base del sedile siano installati il più lontano possibile tra loro per fornire un fissaggio a 4 punti più forte al telaio della sedia a rotelle. Assicurarsi che i gancetti di rilascio rapido siano innestati.
- Non utilizzare i sistemi di postura Spex come sedile del veicolo se in qualsiasi punto vengono utilizzati componenti che non hanno superato un crash test. I sistemi di postura Spex sono progettati e certificati utilizzando solo componenti Spex. Spex non è responsabile nel caso in cui siano utilizzati sistemi di postura di altra fabbricazione in combinazione con i sistemi Spex.
- A intervalli regolari, controllare che tutti gli elementi di fissaggio del sistema di postura Spex non si allentino durante l'uso quotidiano e serrare nuovamente se necessario.
- Assicurarsi che gli elementi laterali staccabili siano in posizione di blocco prima di utilizzare il sistema di postura Spex come sedile di un veicolo a motore.

Sicurezza nei mezzi di trasporto

Posizionamento corretto delle cinture di sicurezza

Quando si utilizzano i sistemi di postura Spex come sedili di un veicolo, è necessario utilizzare sempre un fermo per la cintura di sicurezza pelvica e uno per la cintura di sicurezza della spalla. Per posizionare correttamente le cinture di sicurezza sull'occupante della sedia a rotelle, è necessario rispettare quanto segue:

- La cintura di sicurezza pelvica deve essere indossata in basso davanti al bacino, vicino alle giunzioni del bacino e delle cosce.
- L'angolo della cintura di sicurezza pelvica deve essere compreso tra 30° e 75° rispetto al piano orizzontale, con una posizione ideale tra 45° e 75° rispetto al piano orizzontale (come mostrato nella Figura 2).
- La fibbia della cintura di sicurezza a tre punti deve essere posta a contatto con il corpo dell'occupante e lontano dai componenti della carrozzina.
- La giunzione della cintura di sicurezza pelvica e della cintura di sicurezza della spalla a tre punti dovrebbe essere posizionata vicino all'anca opposta alla spalla in cui la cintura attraversa diagonalmente il corpo e non vicino alla linea mediana dell'occupante.
- Le cinture di sicurezza non devono essere posizionate all'esterno delle ruote della sedia a rotelle o sopra i braccioli della sedia a rotelle e non devono essere separate dal corpo da componenti o parti della sedia a rotelle.
- Le cinture di sicurezza della parte superiore del busto devono essere posizionate direttamente sopra e in contatto con la parte centrale della spalla.
- Le cinture di sicurezza devono essere regolate in modo da aderire al corpo, compatibilmente con il comfort dell'utente.
- Le cinture di sicurezza non devono essere indossate attorcigliate in modo da ridurre l'area di contatto delle stesse con l'occupante.



Figura 1



Figura 2

Le cinture di sicurezza non devono risultare separate dal corpo a causa di componenti della carrozzina come braccioli o ruote

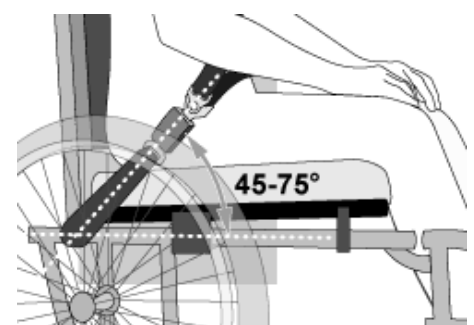

Figura 3a – Posizionamento errato della cintura di sicurezza pelvica rispetto ai supporti per sedie a rotelle.

La cintura di sicurezza pelvica deve entrare bene in contatto con la parte anteriore e laterale del corpo vicino alle giunzioni delle cosce e del bacino e a contatto con i fianchi.



Figura 3b – Collocazione e posizionamento adeguati delle cinture di sicurezza sull'occupante della sedia a rotelle.



AVVERTENZE

1. La distanza tra la sommità della spalla dell'utente e la sommità dello schienale non deve superare i 16,5 cm.
2. I sistemi di postura Spex devono essere utilizzati esclusivamente con basi testate come parte di una sedia a rotelle conforme ai requisiti di prestazioni ISO 7176-19 e RESNA WC-4:2012, sezione 19.
3. I sistemi di postura Spex devono essere utilizzati esclusivamente su telai di sedie a rotelle che forniscono quattro punti di fissaggio e punti di ancoraggio per cintura pelvica conformi ai requisiti RESNA WC-4: 2012, sezione 19.
4. La sedia a rotelle deve essere etichettata come appropriata per l'uso come sedile in un veicolo a motore, testata dinamicamente secondo i requisiti di prestazioni ISO 7176-19 e installata, usata e mantenuta secondo le istruzioni del costruttore.
5. I sistemi di postura Spex devono essere utilizzati esclusivamente come indicato in questo manuale dell'utente.

**AVVERTENZE**

- 6. Per garantire la sicurezza dei passeggeri e una protezione ottimale in caso di urto del veicolo, si devono utilizzare sia le cinture di sicurezza pelvica sia le cinture di sicurezza della spalla come parte di un sistema di fissaggio della sedia a rotelle e contenimento del passeggero (sistema WTORS) conforme alla norma ISO 10542-1; le cinture di sicurezza devono essere compatibili con la sedia a rotelle specifica e adattate all'utente in base alle istruzioni del produttore del sistema WTORS.**
- 7. I sostegni posteriori con angoli di inclinazione regolabili non devono essere inclinati all'indietro per più di 30° oltre la verticale durante il viaggio in veicoli, a meno che ciò non sia necessario per le esigenze mediche e posturali dell'occupante.**
- 8. Se durante la corsa risultasse necessario regolare il supporto posteriore su un'angolazione superiore ai 30° oltre la verticale, il punto di ancoraggio superiore della cintura per le spalle dovrà essere regolato all'indietro per mantenere il contatto della cintura con la spalla e il petto dell'occupante della sedia a rotelle.**
- 9. I sistemi di postura Spex devono essere utilizzati esclusivamente con sedili rivolti verso il senso di marcia nei veicoli a motore.**
- 10. Al fine di ridurre il rischio di lesioni per i passeggeri del veicolo, i vassoi rigidi su sedia a rotelle non destinati in modo specifico per l'uso durante il viaggio in veicoli a motore dovranno essere:**
 - a. Rimossi e fissati separatamente nel veicolo, oppure**
 - b. Assicurati alla sedia a rotelle in modo che non si rompano in caso di incidente, e**
 - Posizionati con uno spazio di almeno 75 mm tra il bordo posteriore del vassoio e l'addome e/o il petto dell'occupante della sedia a rotelle in modo da non interferire con l'uso appropriato della cintura di sicurezza, e**

**AVVERTENZE**

- **Disporre di un'imbottitura che assorbe energia posizionata tra il bordo posteriore del vassoio e l'occupante della sedia a rotelle.**
- 11. Eventuali modifiche o sostituzioni non devono essere apportate a struttura, parti o componenti del sistema di postura senza prima consultare Spex.**
 - 12. Durante il viaggio si incoraggia l'uso di una cintura pelvica posturale collegata alla base della sedia a rotelle o al telaio del sedile, ma tale cintura deve essere posizionata in modo tale da non interferire con il corretto posizionamento delle cinture di sicurezza antiurto, e non si dovrà fare affidamento su di essa per la protezione dei passeggeri in caso di incidenti, a meno che la cintura posturale non sia stata progettata per rispettare e soddisfare i requisiti dello standard WC19.**
 - 13. I dispositivi di supporto posturale non etichettati come conformi alla norma ISO 16840-4 possono essere utilizzati all'interno di un veicolo, ma non sono da ritenersi affidabili come sistema di contenimento di sicurezza dei passeggeri.**
 - 14. Sia le cintura di sicurezza pelvica sia la cintura di sicurezza della spalla conformi agli standard WC18 e/o WC19 devono essere utilizzate per limitare il movimento dei passeggeri in caso di incidente e ridurre la probabilità per gli stessi di essere espulsi dal veicolo e/o di entrare in contatto con l'interno del veicolo provocando lesioni.**
 - 15. Le cinture di sicurezza devono essere posizionate sull'occupante della sedia a rotelle secondo le istruzioni del produttore del sistema WTORS.**
 - 16. Gli elementi di montaggio dello schienale devono essere installati correttamente. Fare riferimento alla sezione appropriata per le istruzioni di installazione corrette degli elementi di montaggio dello schienale.**

 **AVVERTENZE**

17. Se la sedia a rotelle viene trasportata mentre è occupata, dovrà rimanere fissata al sistema WTORS.
18. I bambini con massa inferiore a 22 kg devono essere trasferiti dal loro sedile a un seggiolino o sistema di ritenuta omologato per l'uso negli autoveicoli.
19. Attorno all'occupante della sedia a rotelle deve essere previsto sufficiente spazio franco anteriore e posteriore. Lo spazio franco anteriore (SFA) deve essere maggiore quando non si utilizza una cintura di sicurezza della spalla.

IL MANCATO RISPETTO DI QUESTE AVVERTENZE POTREBBE CAUSARE GRAVI LESIONI AGLI UTENTI DELLA CARROZZINA O A TERZI.

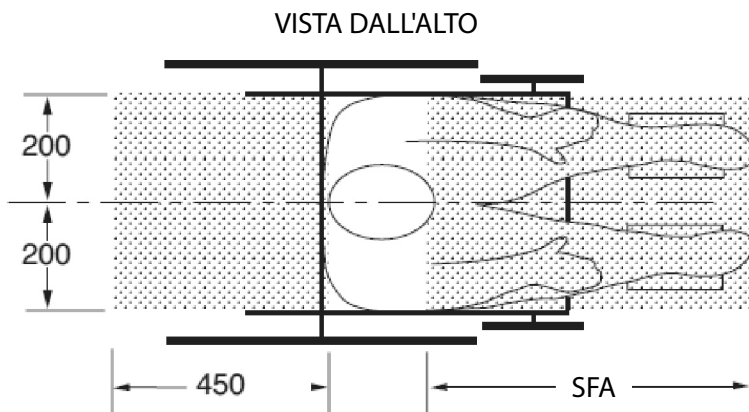

NOTE: lo spazio franco posteriore (SFP) viene misurato dal punto più arretrato della testa dell'occupante. Lo spazio franco anteriore (SFA) viene misurato dal punto più anteriore della testa dell'occupante.

L'altezza della testa da seduti (ATS) va da circa 1200 mm per una donna adulta di bassa statura a circa 1550 mm per un uomo adulto di alta statura.

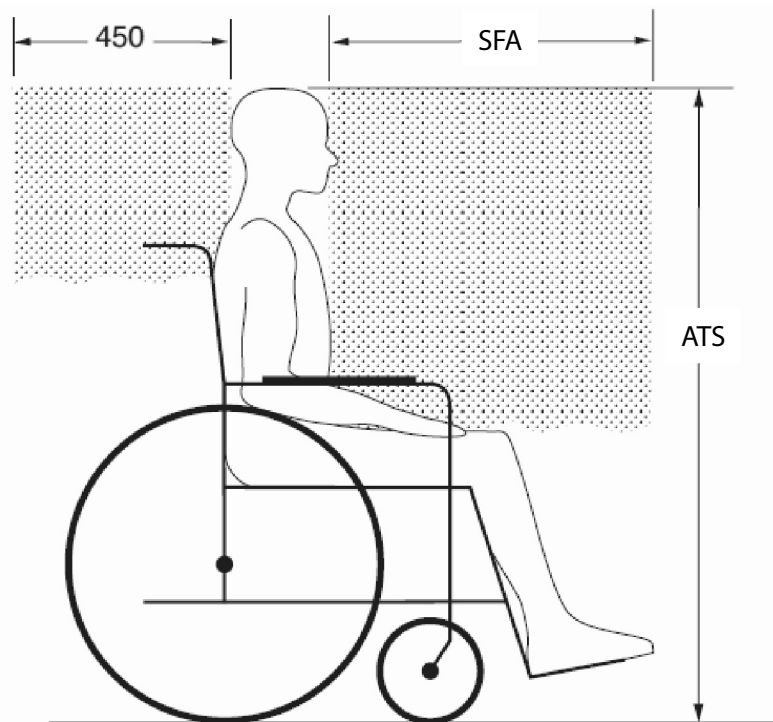
AVVERTENZE

VISTA LATERALE

SFA = 650 mm con cintura di sicurezza della parte superiore del busto
 = 950 mm solo con cintura di sicurezza pelvica

NOTA: si consiglia vivamente di utilizzare sia la cintura di sicurezza pelvica che quella superiore del busto.

Spazio franco anteriore e posteriore consigliato per i passeggeri in sedie a rotelle (nota: lo SFA potrebbe non risultare possibile per i guidatori seduti su sedia a rotelle).

Garanzia

Ogni cuscino Spex viene ispezionato attentamente per accertare che sia in grado di fornire le massime prestazioni ed è garantito contro difetti dei materiali e di fabbricazione per 24 mesi dalla data di acquisto, purché venga utilizzato normalmente. Qualora si verifichi un difetto dei materiali o di fabbricazione entro 24 mesi dalla data originale di acquisto, Spex potrà, a propria discrezione, ripararlo o sostituirlo gratuitamente. Questa garanzia si applica ai componenti del cuscino, inclusi il rivestimento esterno, il rivestimento anti incontinenza, il cuscino in schiuma e la base di posizionamento. La presente garanzia non si applica all'usura e all'utilizzo generali, inclusi forature, strappi o ustioni, oppure all'utilizzo non corretto da parte del cliente di uno qualsiasi dei componenti del cuscino.

Le richieste di indennizzo e riparazione vanno indirizzate al più vicino fornitore Spex autorizzato. Ad eccezione delle garanzie esplicite qui contenute, sono escluse tutte le altre garanzie, incluse le garanzie implicite di commerciabilità e le garanzie di idoneità per uno scopo particolare. Non viene fornita alcuna garanzia oltre a quelle espressamente indicate. I rimedi per la violazione di garanzie esplicite qui indicate sono limitati alla riparazione o alla sostituzione della merce. In nessun caso i danni per la violazione di qualsiasi garanzia dovranno includere danni indiretti o potranno superare il costo per merce non conforme venduta.

Il numero di serie del cuscino si trova nella parte posteriore del rivestimento del cuscino.



32 Detroit Drive
Rolleston 7675
Nuova Zelanda



spex

Spex Ltd
Telefono +64 3 307 9790
Fax +64 3 307 2820
fasterresults@spexseating.com
www.spexseating.com

RAPP.	USA
Medicept 200 Homer Ave, Ashland, MA 01721 Stati Uniti Tel: + 1-508-231-8842	

RAPP.	CE
BEO MedConsulting Berlin GmbH Helmholtzstr. 2 D-10587 Berlino, Germania Tel: +49-30-318045-30	