

spex

Poduszka *Instrukcja instalacji i obsługi*



WAŻNA INFORMACJA DLA KONSUMENTA:

Niniejsza instrukcja obsługi zawiera ważne wskazania, które należy przekazać użytkownikowi tego produktu. Prosimy nie usuwać niniejszej instrukcji obsługi przed dostarczeniem produktu do użytkownika końcowego.

DOSTAWCA: Niniejsza instrukcja musi być przekazana użytkownikowi tego produktu.

UŻYTKOWNIK / OPIEKUN: Przed użyciem produktu należy przeczytać całą instrukcję i zachować na przyszłość. Przed użyciem poduszki/ zagłówka w pojeździe **NALEŻY** przeczytać rozdział dotyczący bezpieczeństwa podczas transp

MD: Ten produkt jest urządzeniem medycznym.

Nazwisko użytkownika:

Nr Seryjny:

Spis Treści

Wprowadzenie	2
Instrukcja Bezpieczeństwa	3
Udźwig	3
Warunki Środowiskowe	3
Zgodność/Kompatybilność	4
Części Poduszki	5
Udostępnianie Innemu Użytkownikowi	5
Utylizacja i Recykling	5
Regulacja Podstawy Kontrolowanego Pozycjonowania	5
Regulacja Pochylenia Miednicy	6
Konfiguracja Poduszki Spex	6
Dopasowanie Poduszki	7
Konserwacja i Czyszczenie	8
Regulacja Bazy Poduszki - Grafiki	8
Bezpieczeństwo Podczas Transportu	9
Montaż, Użytkowanie, Konserwacja i Ograniczenia	10
Prawidłowe Umieszczenie Pasów Bezpieczeństwa	11
Gwarancja	12

Wprowadzenie

Poduszka Spex to wyprofilowana / modułowa i regulowana poduszka do symetrycznych i asymetrycznych pozycji siedzących. Służy do prawidłowego podtrzymywania miednicy i nóg oraz zapewnia ochronę skóry. Zastosowany pod spodem poduszki system kontrolowanego pozycjonowania umożliwia łatwą regulację na miejscu. Uwaga: należy sprawdzić, czy podczas transportu żadna z części nie uległa uszkodzeniu. W razie potrzeby należy skontaktować się z firmą Spex lub dostawcą, w celu uzyskania dalszych instrukcji. Spex zaleca konsultację z lekarzem, terapeutą zajęciowym lub fizjoterapeutą, który posiada umiejętności w zakresie prawidłowego użycia wózka inwalidzkiego i jego ustawiania i regulacji wg potrzeb indywidualnego użytkownika.

Przeznaczenie

Siedzenia Spex przeznaczony jest dla użytkownika (niepełnosprawnego i/lub mającego trudności z zachowaniem komfortu siedzenia), który wymaga specyficznego, dopasowanego wsparcia ciała w pozycji siedzącej, w celu zapewnienia komfortu funkcjonowania w codziennych zajęciach oraz transporcie samochodowym. Siedzenia zaprojektowany został z ergonomicznymi założeniami w celu zapewnienia poprawy postury użytkownika i/lub w celu zapobiegnięcia lub zmniejszenia skutków/problemów natury fizycznej, związanych z pracą lub zajęciami w pozycji siedzącej.

Przeciwwskazania

1. Używanie siedzisk wózka Spex może wpłynąć na przesunięcie się środka ciężkości wózka co potencjalnie może spowodować wywrócenie się wózka i obrażenia ciała użytkownika. Dla utrzymania stabilności wózka zalecane jest zainstalowanie anty-wywrotowego mechanizmu lub też podpory, docelowo przeznaczonej dla osoby z amputowaną nogą, co zwiększy stabilność wózka.

2. Należy regularnie sprawdzać skórę użytkownika. W przypadku wystąpienia zaczerwienienia lub pojawienia się pęcherzyków odleżyn, należy niezwłocznie zaprzestać używanie produktu i skontaktować się z lekarzem.

Instrukcja Bezpieczeństwa

Aby uniknąć obrażeń, przed zainstalowaniem i użyciem poduszki Spex należy zapoznać się z niniejszą instrukcją i postępować wg zawartych w niej zaleceń i ostrzeżeń. Korzystanie z wózków inwalidzkich i sprzętu adaptacyjnego wiąże się z zagrożeniami dla użytkownika. Niewłaściwie używanie wózka inwalidzkiego lub poduszki, może spowodować poważne uszkodzenia. Jeśli poduszka przestanie działać zgodnie z przeznaczeniem, należy przed dalszym użytkowaniem niezwłocznie skonsultować się z autoryzowanym dostawcą fotelików Spex. Do firmy Spex Ltd należy zgłosić jakiegokolwiek poważny wypadek i incydenty związane z bezpieczeństwem powyższego produktu.

Poduszka Spex spełnia wymagania normy ISO 7176-16; Wózki inwalidzkie – są odporne na zapalenia urządzeń wspomagających postawę. Pokrowiec i pianka spełniają wymagania dotyczące łatwopalności, zawarte w 'California Technical Bulletin 117'. W rzadkich przypadkach, tkaniny użyte w tym produkcie mogą powodować podrażnienia skóry u osób o zwiększonej wrażliwości. W przypadku wystąpienia zaczerwienienia lub swędzenia, należy niezwłocznie skonsultować się z lekarzem.

Zastrzeżenie: Spex nie ponosi żadnej odpowiedzialności za terapeutyczną skuteczność swoich produktów. Przeznaczenie produktu ma na celu zapewnienie bezpiecznego i niezawodnego umieszczenia i osadzenia na sprzęcie, na którym produkt został zainstalowany.

Udźwig

- 10-15 "(25,4 - 38 cm) Maksymalna waga użytkownika poduszki: 200 funtów. (90 kg)
- 16-20 "(41 - 51 cm) Maksymalna waga użytkownika poduszki: 350 funtów (160 kg)



OSTRZEŻENIE

Nie należy przekraczać dopuszczalnego ciężaru poduszki lub wózka inwalidzkiego określonego przez producenta produktu. Nie należy wykonywać ćwiczeń z obciążeniem, które powodują przekroczenie przez użytkownika dopuszczalnego obciążenia wózka inwalidzkiego.

Warunki Środowiskowe

Wilgoć: Należy utrzymywać poduszki w stanie suchym przez cały okres używania ponieważ kontakt z wodą lub nadmierną wilgocią może spowodować pogorszenie funkcjonalności lub potencjalną awarię. Jeśli poduszka jest wilgotna lub mokra, należy jak najszybciej wytrzeć ją dokładnie suchą szmatką. Nie należy używać poduszki pod prysznicem lub podczas kąpieli w basenie.

Temperatura: Poduszka może nie działać zgodnie z przeznaczeniem, gdy jest używana w ekstremalnych temperaturach. Należy trzymać poduszkę z dala od źródeł ekstremalnego ciepła jak i zimna, aby uniknąć zmian funkcjonalności pianki.

Brud: Małe cząsteczki, takie jak kurz, brud i piasek, mogą ograniczać optymalną funkcjonalność. Należy regularnie prać poszewkę na poduszkę, oraz upewniać się, że nie występuje nagromadzenie brudu.

Zgodność/Kompatybilność

- A Almofada Spex foi desenvolvida para ser compatível com a maioria das cadeiras de rodas.
- A Almofada Spex deve ser aplicada sobre uma superfície sólida, como uma base rígida, que proporciona maior estabilidade ao utilizador.



OSTRZEŻENIE

ISTNIEJE RYZYKO WYPADKU, OBRAŻEŃ, BÓLU LUB ŚMIERCI, JEŚLI OSTRZEŻENIA NIE SĄ ZACHOWANE

Należy zwrócić się o pomoc, jeśli brak jest pewności co do któregoś z poniższych punktów

1. Zainstalowanie poduszki na wózku inwalidzkim może naruszyć środek ciężkości wózka i spowodować jego przewrócenie się do tyłu, czego skutkiem mogą być obrażenia ciała lub śmierć użytkownika. Należy sprawdzić, czy do wózka inwalidzkiego nie należy dodać elementów zabezpieczających wózek przed wywróceniem się lub innych modyfikacji, aby zwiększyć jego stabilność.
2. Instalacja i regulacja poduszki Spex może być wykonywana wyłącznie przez:
 - a) Autoryzowanego dystrybutora lub technika Spex
 - b) Wykwalifikowanego pracownika służby zdrowia, który przeszedł odpowiednie szkolenie biomechaniczne
3. Poduszka Spex musi być zamontowana na solidnej podstawie. Solidna podstawa siedziska wózka zapewni użytkownikowi większą stabilność (poduszka nie zapadnie się).
4. Poduszkę należy najpierw wypróbować, aby określić jej skuteczność w spełnianiu potrzeb użytkownika. Wymaga się aby lekarz zbadał skórę użytkownika, aby upewnić się, że nie pojawiają się odleżyny na skórze.
5. Użytkownik i / lub opiekunowie powinni regularnie sprawdzać, czy nie występują zaczerwienienia skóry lub uszkodzenia tkanki skóry. W przypadku pojawienia się zaczerwienienia należy natychmiast zaprzestać używania poduszki i skonsultować się z lekarzem lub terapeutą. Poduszkę można zmienić, aby uzyskać lepsze ustawienie.
6. Przy prawidłowym ustawieniu i ciągłej konserwacji, poduszka Spex jest doskonałym produktem dla osób podatnych na owrzodzenia skóry, zaznaczyć jednak trzeba, że poduszka Spex nie może całkowicie wyeliminować nacisku podczas siedzenia ani zapobiec odleżynom.
7. Poduszka musi być utrzymywana w stanie suchym. Wilgoć jest czynnikiem przyczyniającym się do powstawania odleżyn.
8. Zalecamy użytkownikowi dobrą dietę i regularne ćwiczenia / terapię odciążającą, aby zapobiec odleżynom.
9. Należy nie zostawiać Poduszki Spex na zewnątrz w nocy lub w temperaturach poniżej 5 ° C / 41 ° F. Poduszka Spex powinna mieć temperaturę pokojową przed ułożeniem/posadzeniem na niej użytkownika.
10. Należy unikać ostrych przedmiotów oraz wystawiania poduszki na nadmierne ciepło lub w pobliżu otwartego płomienia.
11. Poduszka Spex została specjalnie zaprojektowana jako poduszka dla użytkowników wózków inwalidzkich. Nie używaj poduszki w żaden inny sposób niż opisany i nigdy nie modyfikuj poduszki.
12. Nigdy nie używaj poduszki bez pokrowca. Należy zachować ostrożność w pobliżu otwartego ognia lub palących się papierosów. Używanie poduszki bez pokrowca zwiększa ryzyko zapalenia i uszkodzenia skóry użytkownika.
13. Nie należy używać poduszki bez osłony dla osób nietrzymających moczu. Niezastosowanie się do tej instrukcji skróci żywotność poduszki.

Części Poduszki

Poduszka zawiera następujące części:

	Opis	Ilość
A	Pokrycie zewnętrzne	1
B	Ośłona przeciwmoczowa	1
C	Pianka	1
D	Baza kontrolowanego pozycjonowania	1

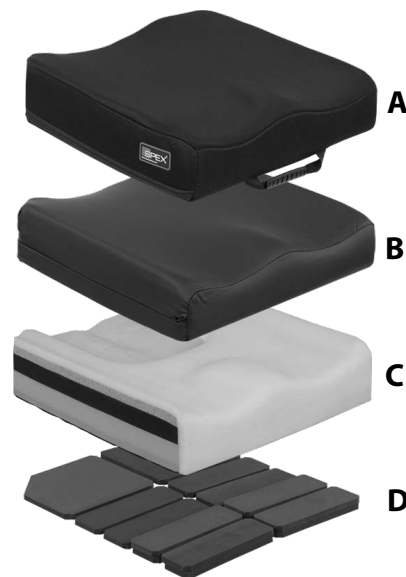

Udostępnianie Innemu Użytkownikowi

Po zakończeniu korzystania z poduszki Spex, należy ją odnowić i dokładnie wyczyścić przed udostępnieniem kolejnemu użytkownikowi. Poniżej znajdują się ściśle wytyczne dotyczące odnawiania i przygotowywania poduszki Spex dla kolejnego użytkownika. Spex nie ponosi odpowiedzialności za zanieczyszczenie, zabrudzenie, kontaminację lub uszkodzenie produktu. Spex zaleca stosowanie chusteczek dezynfekujących AHP (przyspieszony nadtlenek wodoru). Środek dezynfekujący należy stosować zgodnie z instrukcją producenta. Spex nie ponosi odpowiedzialności za skuteczność procesu dezynfekcji.

Część	Procedura
Kontrola bezpieczeństwa	Wszystkie elementy należy sprawdzić pod kątem naprężeń lub pęknięć.
Ośłony tapicerskie	Niezależnie od stanu, należy wymieniać zarówno osłonę przeciwmoczową jak i osłonę zewnętrzną.
Baza kontrolowanego pozycjonowania poduszki	Upewnij się, że każda kieszona konturowa ma właściwe warstwy piankowych wkładek.
Wkładka piankowa	Piankę należy sprawdzić pod kątem degradacji i czystości.

Utylizacja i Recykling

System siedzeń Spex produkowany jest przy użyciu różnorodnych materiałów, z których większość można poddać recyklingowi. Z chwilą gdy produkt osiągnie koniec stanu używalności, jeśli jesteś prawym właścicielem, nie mieszaj go z domowymi odpadami śmieciowymi ale dostarcz do upoważnionego punktu recyklingu lub zbiórki, w celu utylizacji zgodnie z lokalnymi przepisami i regulacjami. Oddzielna zbiórka i recykling Systemu Spex podczas utylizacji zapewnia ochronę środowiska i pomaga w ochronie zasobów naturalnych.

Regulacja Podstawy Kontrolowanego Pozycjonowania

Poduszka Spex może być skonfigurowana tak, aby pasowała do wielu różnych pozycji osób niepełnosprawnych lub mających problemy z siedzeniem. Regulując podstawę pozycjonowania, konturowana jest powierzchnia poduszki w celu poprawy ogólnej postawy użytkownika, ułożenia jego miednicy, zdolności siedzenia, komfortu i redukcji nacisku. Jeśli potrzebne są większe kontury lub wsparcie dla asymetrii, wymagane może być użycie klina amortyzującego 5° (wyposażenie dodatkowe)

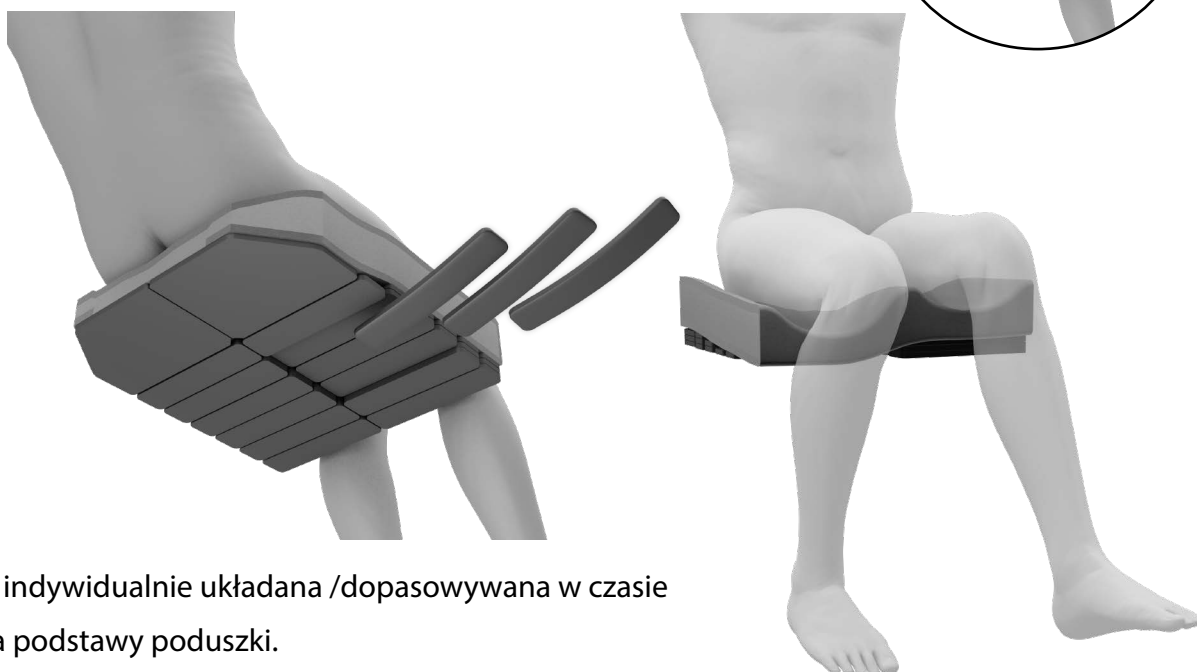
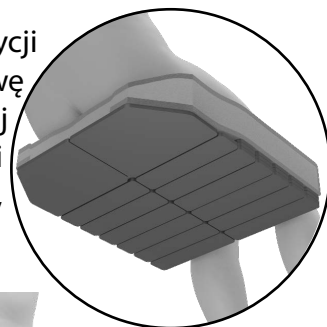

Każda noga jest indywidualnie układana /dopasowywana w czasie pozycjonowania podstawy poduszki.

Regulacja Pochylenia Miednicy

As células nos cantos posteriores podem ser adicionadas ou removidas em ambos os lados para corrigir ou acomodar obliquidades. As camadas redutoras de pressão superior não são afetadas.

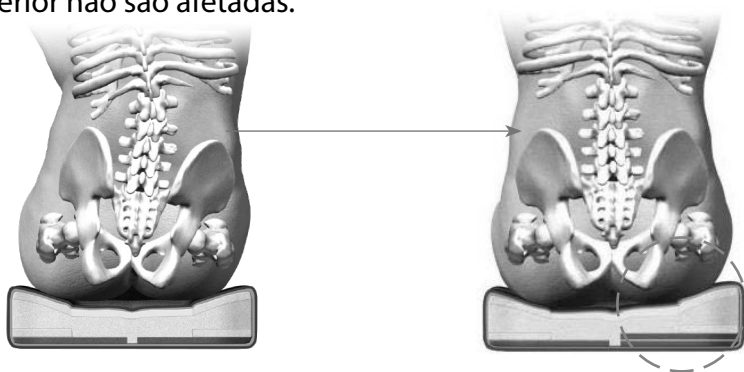

Bez regulacji





Z podparciem pod prawą stronę miednicy



OSTRZEŻENIE

Korekty powinny być wykonane przez kwalifikowanego i doświadczonego lekarza, terapeutę lub rehabilitanta, biegłego w zakresie regulacji siedzenia i pozycjonowania. Regulacje należy przeprowadzić po odpowiedniej ocenie biomechanicznych potrzeb użytkownika.

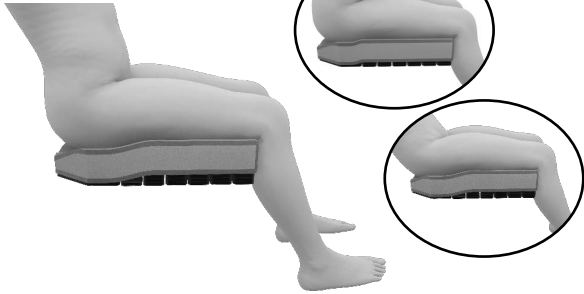
Konfiguracja Poduszki Spex

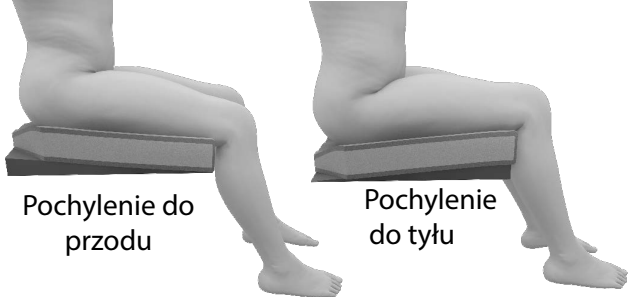
<p>Obrazy służą wyłącznie do celów ilustracyjnych</p>	<p>Zastrzeżenie: tylko badanie kliniczne określi, które opcje poduszki mają być wybrane, aby spełnić potrzeby każdego użytkownika.</p>
	<p>Umiarkowane pozycjonowanie i kontrola</p> <p>Poduszka może być konfigurowana po obu stronach lub niezależnie tylko z jednej strony.</p> <p>W razie potrzeby poduszka może pozostać płaska.</p>
	<p>Ciasne ścięgna podkolanowe / ograniczone zgięcie bioder / tylne pochylenie miednicy</p> <p>Poduszkę można zaklinować w nachyleniu do przodu, z elementami konfigurującymi dodanymi z tyłu i usuniętymi z przodu.</p>
	<p>Pozycjonowanie</p> <p>Zwiększ/nadbuduj podstawę pod udami dla uzyskania lepszego wsparcia kości kulszowej</p>
	<p>Rotacja miednicy</p> <p>Dla lepszej kontroli rotacji miednicy, nadbuduj elementy konfigurujące pod nogą użytkownika (przed kością kulszową)</p>
 <p>Pochylenie do przodu</p> <p>Pochylenie do tyłu</p>	<p>Potrzeba więcej wsparcia/regulacji/pochylenia?</p> <p>Dla uzyskania większego wsparcia użyć można dostępnego klina amortyzującego 5° (stopni) - na jedną lub w razie potrzeby dwa na obydwie nogi. Klin można ustawić pochylony do tyłu lub do przodu, w zależności od wymagań pozycji użytkownika.</p>

Inne Wskazówki

Konfiguracje siedzenia muszą być wykonywane po biomechanicznej ocenie potrzeb użytkownika

- 1.** Pochylenie przodu miednicy: pozostawić poduszkę płasko lub lekko unieść przód poduszki, aby uzyskać neutralne ustawienie miednicy i / lub ułatwić przenoszenie ciężaru na guzach kulszowych.
- 2.** Nacisk na mięśnie łączące: Zwiększyć zgięcie bioder i kolan, budując większe wsparcie pod przednią częścią ud.
- 3.** Pochylenie miednicy: wzmocnij podporę pod obniżoną częścią w celu skorygowania, pod podwyższoną częścią w celu dopasowania.

Dopasowanie Poduszki

- 1.** Należy umieścić poduszkę około ½ "(1.5cm.) przed przednią krawędzią miednicy siedziska, aby chronić nogi użytkownika.
- 2.** Część przednia poduszki musi być zawsze skierowana do przodu.
- 3.** Należy sprawdzić rozmiar poduszki. Poduszka musi w pełni wspierać rdzeń ciała użytkownika. Jeśli poduszka jest zbyt długa, może spowodować nieprawidłowe usadowienie użytkownika z pochyloną do tyłu miednicą.
- 4.** Boki poduszki muszą być zawsze w pozycji równoległej do szyn siedziska ramy wózka inwalidzkiego.
- 5.** Właściwa regulacja podnóżka może poprawić komfort siedzenia. Ustaw podnóżki tak, aby nogi użytkownika spoczywały pewnie, ale wygodnie na poduszce.

Konserwacja i Czyszczenie

Comiesięczne czyszczenie i regularna konserwacja pomogą przedłużyć okres eksploatacji poduszki. Oczekiwany okres eksploatacji to 5 lat. Poduszka musi być regularnie sprawdzana pod kątem jakości i funkcjonalności.

Spex zaleca stosowanie chusteczek dezynfekujących AHP (przyspieszony nadtlenek wodoru). Środek dezynfekujący należy stosować zgodnie z instrukcją producenta. Spex nie ponosi odpowiedzialności za skuteczność procesu dezynfekcji.



OSTRZEŻENIE

- Zakładanie pokrowca po praniu musi być wykonane prawidłowo. Upewnij się, że tył pokrowca jest nałożony na tylną część piankowej podstawy.
- W przypadku używania siedziska z pokryciem w placówkach instytucjonalnych, należy wpisać nazwisko użytkownika trwałym markerem na etykiecie pokrowca. Pomoże to zapewnić zwrot pokrowców po wypraniu.
- Na poduszkach Spex należy używać tylko osłonek Spex. Zmiana osłony lub użycie innych materiałów zmieni zaprojektowaną poduszkę i może spowodować obrażenia użytkownika lub wywołać u niego objawy związane z uciskiem.

Wkładka piankowa:

- Należy utrzymywać w stanie suchym.
- Należy regularnie sprawdzać wkładkę z pianki, aby zapewnić ciągłość jakości produktu.
- Jeśli pianka przypadkowo zamoczy się, należy dokładnie wysuszyć ją przed ponownym założeniem pokrowców.

Osłona przeciw-moczowa

- Prać tylko ręcznie.
- Nie używać wybielaczy ani innych silnych środków czyszczących.
- Nie należy suszyć w suszarce bębnowej.
- Nieużywanie osłony może skrócić czas eksploatacji poduszki.

Pokrowiec:

- Należy zdjąć pokrowiec z piankowej wkładki i odwrócić na lewą stronę.
- Prać w pralce w ciepłej wodzie (40 ° C / 104° F)
- Wysuszyć w suszarce bębnowej przy niskiej temperaturze.
- Nie prasować. Nie czyścić chemicznie. Nie wybielać.
- Jeśli używane są chemiczne środki czyszczące, spłukać pokrywę wodą, aby usunąć wszelkie pozostałości środków chemicznych i całkowicie wysuszyć przed ponownym użyciem.
- Sprawdzić pokrycie pod kątem rozdarć i nadmiernego zużycia i w razie potrzeby wymienić.
- W przypadku pytań należy skontaktować się autoryzowanym sprzedawcą Spex Seating.

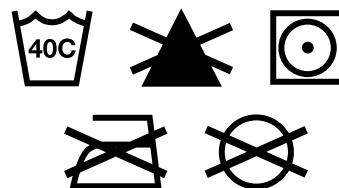

Regulacja Bazy Poduszki - Grafik

Gdy poduszka Spex jest ustawiona w optymalnej pozycji, użyj poniższego wykresu, aby zapisać liczbę kostek konturujących w każdej komorze.

Zaznacz nieużywane / niedostępne komory znakiem „X”.

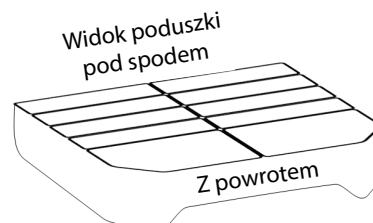

Data ustawienia	
Lekarz terapeuta	
Użytkownik	
Uwagi	

Przód Poduszki – Widok od spodu

Prawa Noga Użytkownika

Lewa Noga użytkownika

Tył Poduszki – Widok od spodu

Bezpieczeństwo Podczas Transportu

Spex Seating System przeszedł pomyślnie testy zderzeniowe, wyniki testów są zgodne z regulacją RESNA WC-4: 2012 20 (WC20).

Spex Seating System spełnia wymagania normy ISO 16840-4:2009 i nadaje się do użytku jako siedzenie samochodowe, jeśli używane jest z odpowiednią podstawą wózka inwalidzkiego.

Należy postępować zgodnie z instrukcją instalacji, instrukcją użytku oraz instrukcją konserwacji, zawartymi w niniejszych wskazówkach jak również postępować zgodnie z instrukcjami dotyczącymi transportu.

W razie możliwości, użytkownik wózka inwalidzkiego powinien usiąść na siedzeniu w pojeździe i użyć zainstalowanych w pojeździe systemów przytrzymujący pasażerów.

Spex Seating System został zaprojektowany, aby umożliwić właściwe użycie pasów bezpieczeństwa zamocowanych w pojeździe. Spex uzyskał doskonałą ocenę (16 z 16) za łatwość prawidłowego ustawienia pasa bezpieczeństwa oraz stopnia do którego można uzyskać najwłaściwsze przytrzymanie pasem - w oparciu o metody z łącznika D.

Poniższe części Spex Seating System zostały przetestowane i nadają się do użytku w pojazdach samochodowych:

- Typy oparc pleców o pełnej wysokości
- Podstawa siedzenia
- Typy poduszek
- Podpory ramion i ud
- Boczne podpory tułowia
- Zagłówki/podparcia głowy

Uwaga: Podparcia pleców niższe niż wysokość ramion użytkownika nie były atestowane i nie są zalecane do transportu w pojazdach. Dla przykładu: Stabilizatory Vigour Lo i Vigour Mid Back.

Montaż, Użytkowanie, Konserwacja i Ograniczenia

- Regulacje ustawień wózka inwalidzkiego mogą być wykonywane wyłącznie przez wykwalifikowanego terapeutę, profesjonalistę lub technika wyspecjalizowanego w obsłudze siedzeń. Systemy o niestandardowych profilach/wykonane na zamówienie mogą wymagać wykwalifikowanego personelu w celu konfiguracji i instalacji systemu siedzeń.
- W celu zapewnienia bezpieczeństwa w czasie podróży pojazdem należy, po wykonaniu jakichkolwiek regulacji upewnić się, że wszystkie śruby, wkręty i nakrętki są bezpiecznie i odpowiednio dokręcone.
- Należy upewnić się by górne i dolne mocowania oparcia oraz przednie i tylne mocowania miednicy siedzenia były zainstalowane tak daleko od siebie, jak jest to możliwe, aby zapewnić mocniejsze, 4-punktowe mocowanie do ramy wózka inwalidzkiego. Należy upewnić się, że szybko otwierające się zatrzaski są zamocowane.
- Nie należy używać systemu siedzeń Spex jako siedzenia w pojeździe, jeśli używane lub zainstalowane są części które nie były wcześniej pomyślnie przetestowane przeciw wypadkowi. Spex Seating System został zaprojektowany i certyfikowany tylko i wyłącznie przy użyciu komponentów Spex. Spex nie ponosi odpowiedzialności w przypadku gdy w połączeniu z Spex Seating System używane są inne komponenty oraz systemy siedzeń.
- Należy regularnie sprawdzać czy wszystkie mocowania systemu siedzeń Spex nie poluzowały się podczas codziennego użytku i w razie potrzeby należy je dokręcić.
- Przed użyciem siedzenia jako siedzenia samochodowego należy upewnić się czy odchylane boki są w pozycji zablokowanej.

Prawidłowe Umieszczenie Pasów Bezpieczeństwa

Podczas korzystania z systemu siedzeń Spex jako foteli samochodowych, należy zawsze używać pasów bezpieczeństwa zarówno biodrowych, jak i barkowych. Aby prawidłowo zapiąć pasy bezpieczeństwa osobie na wózku inwalidzkim, należy zapewnić:

- Pas biodrowy powinien być noszony nisko w poprzek przedniej części miednicy w pobliżu skrzyżowań miednicy i ud.
- Kąt mocowania pasa biodrowego powinien wynosić od 30° do 75° względem poziomu, a najlepiej od 45° do 75° względem poziomu (jak pokazano na Rysunku 2).
- Klamra trzypunktowego pasa przytrzymującego powinna być umieszczona w kontakcie z ciałem pasażera oraz z dala od elementów wózka inwalidzkiego.
- Połączenie pasa barkowego i pasa biodrowego w trzypunktowym połączeniu pasami przytrzymującymi powinno znajdować się na biodrze, naprzeciw ramienia przez który poprzecznie przechodzi pas barkowy, a nie w pobliżu linii środkowej.
- Pasów bezpieczeństwa nie należy zakładać na zewnątrz kół wózka inwalidzkiego ani nad ramionami wózka. Należy zwrócić uwagę by elementy lub części wózka inwalidzkiego nie przeszkadzały pasom bezpieczeństwa w przyleganiu do ciała użytkownika.
- Pasy przytrzymujące górną część tułowia powinny przylegać bezpośrednio do środka barku i stykać
- Pasy powinny być tak wyregulowane, aby przylegały do ciała wystarczająco ciasno, jak to możliwe, zapewniając wygodę użytkownika.
- Pasów bezpieczeństwa nie należy nosić skręconych w sposób zmniejszający powierzchnię styku taśmy pasa z ciałem pasażerem.



Figure 1

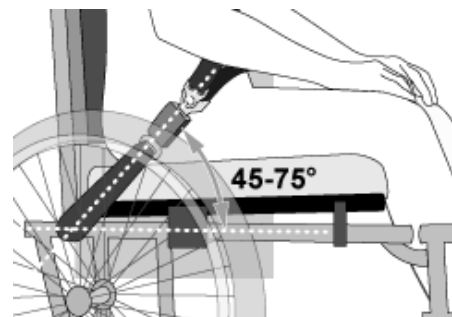

Figure 2



Figure 3a



Figure 3b

Nieprawidłowe zamocowanie pasów bezpieczeństwa	Prawidłowe zamocowanie pasów bezpieczeństwa
Pasów bezpieczeństwa nie należy zakładać na zewnątrz kół wózka inwalidzkiego ani nad ramionami wózka. Należy zwrócić uwagę by elementy lub części wózka inwalidzkiego nie przeszkadzały pasom bezpieczeństwa w przyleganiu do ciała użytkownika.	Pas biodrowy powinien dokładnie przylegać do ciała w miejscu łączenia się bioder i ud użytkownika.

Os cinto de retenção não devem ser aplicados nos componentes da cadeira de rodas ou apoios de braço.

Os cintos pélvicos de retenção devem ter bom contacto com a a frente e as partes laterais do corpo, perto das junções das coxas e pélvicas de encontro às ancas.

**OSTRZEŻENIE**

1. Odległość między górną częścią ramienia użytkownika a górną częścią oparcia nie powinna przekraczać 6,5 "(16,5 cm).
2. Spex Seating System może być używany wyłącznie z podstawami wózków inwalidzkich, które zostały przetestowane jako część systemu wózków inwalidzkich, spełniających wymagania eksploatacyjne ISO 7176-19 i RESNA WC-4: 2012, Rozdział 19.
3. Spex Seating System powinien być stosowany wyłącznie na ramach wózków inwalidzkich, które zapewniają cztery punkty mocowania oraz posiadają punkty kontrolne pasów biodrowych oraz które są zgodne z wymaganiami RESNA WC-4: 2012, Rozdział 19.
4. Wózek inwalidzki musi być oznakowany jako odpowiedni do używania jako siedzenie w pojeździe motorowym, który był poddany dynamicznym testom według norm ISO 7176-19 oraz zainstalowany, użytkowany i konserwowany zgodnie z instrukcjami producenta.
5. Spex Seating System może być używany wyłącznie w sposób wskazany w niniejszej instrukcji obsługi.
6. Aby zapewnić skuteczne bezpieczeństwo pasażera i optymalną ochronę w przypadku zdarzenia pojazdu w którym jest przewożony, należy stosować zarówno urządzenia/pasy przytrzymujące biodra, jak i pasy barkowe jako część kompletnego systemu mocowania wózka inwalidzkiego. System przytrzymujący osobę (WTORS), musi spełniać wymagania normy ISO 10542-1; pasy bezpieczeństwa powinny być kompatybilne z określonym wózkiem inwalidzkim i zamocowane dla użytkownika zgodnie z instrukcjami producenta WTORS.
7. Podczas jazdy oparcia pleców z regulowanymi kątami odchylenia nie powinny być odchylane poza pion do tyłu o więcej niż 30 °, chyba że jest to konieczne ze względów zdrowotnych lub potrzeb postawy pasażera.



OSTRZEŻENIE

8. Jeżeli oparcie pleców musi być ustawione podczas jazdy pod kątem większym niż 30 ° poza pionem, górny punkt zapięcia pasa barkowego należy przesunąć do tyłu, aby utrzymać kontakt pasa z ramionami i klatką piersiową osoby na wózku inwalidzkim.
9. Spex Seating System może być używany wyłącznie do siedzenia przodem do kierunku jazdy w pojazdach motorowych.
10. W celu zmniejszenia ryzyka obrażeń pasażerów podczas jazdy, sztywne tace montowane na wózkach inwalidzkich, które nie są przeznaczone do użytku podczas podróży pojazdem, muszą być:
 - Zdemontowane i zabezpieczone na czas podróży lub
 - Przymocowane do wózka w taki sposób by nie uległy uwolnieniu w czasie wypadku i
 - znajdować się w odstępnie co najmniej 3" (75 mm) między tylną krawędzią tacy a brzuchem i / lub klatką piersiową osoby na wózku inwalidzkim, tak aby nie przeszkadzać we właściwym funkcjonowaniu pasów bezpieczeństwa, oraz
 - należy umieścić podkładkę ochronną pomiędzy tylną krawędzią półki a osobą na wózku inwalidzkim.
11. Zabrania się dokonywania zmian, modyfikacji lub przeróbek w systemie konstrukcji siedzeń lub jego częściach i komponentach bez uprzedniej konsultacji z Spex.
12. Zaleca się podczas transportu używanie biodrowego pasa bezpieczeństwa przymocowanego do podstawy wózka inwalidzkiego lub ramy siedzenia, ale pasy te powinny być ustawione tak, aby nie przeszkadzały we właściwej regulacji i ustawieniu pasów zabezpieczających przed zderzeniem. Nie należy na nich polegać jako wyłączność dla ochrony pasażerów w sytuacjach zderzeniowych, z wyjątkiem kiedy pas biodrowy został zaprojektowany tak, by spełniał wymagania WC19.



OSTRZEŻENIE

13. Urządzenia wspierające posturę pasażera, które nie są oznaczone jako zgodne z ISO 16840-4, mogą być używane podczas transportu, ale nie należy na nich polegać jako podstawowe do zabezpieczenia pasażera.
14. Zarówno pasy biodrowe, jak i pasy barkowe, które są zgodne ze standardem WC18 i/lub WC19, powinny być stosowane w celu ograniczenia ruchu pasażera w razie wypadku i zmniejszenia prawdopodobieństwa wyrzucenia pasażera z pojazdu lub zranienia pasażera przez kontakt z elementami wnętrza pojazdu w czasie ewentualnego wypadku.
15. Pasy bezpieczeństwa powinny być zapięte na osobie zajmującej wózek inwalidzki zgodnie z instrukcjami producenta WTORS.
16. Elementy mocujące oparcie muszą być prawidłowo zainstalowane. Stosowne instrukcje dotyczące montażu okuć oparcia znajdują się w odpowiednim rozdziale instrukcji obsługi.
17. Jeśli wózek inwalidzki jest przewożony wraz z pasażerem, wózek musi być nadal zamocowany według wymagań WTORS.
18. Dzieci o masie mniejszej niż 48,5 funta. (22 kg) należy przenieść do usadowienia w odpowiednich siedzeniach przytrzymujących dla dzieci, specjalnie do użytku w pojazdach motorowych.
19. Wokół osoby na wózku inwalidzkim należy zapewnić wystarczającą wolną przestrzeń z przodu i z tyłu. Przednia strefa wolnej przestrzeni (FCZ) musi być większa, gdy nie jest używany pas barkowy.

NIEPRZESTRZEGANIE POWYŻSZYCH OSTRZEŻEŃ MOŻE SPOWODOWAĆ POWAŻNE OBRAŻENIA UŻYTKOWNIKA WÓZKA INWALIDZKIEGO LUB INNYCH OSÓB.

Zalecane wolne strefy z przodu i z tyłu dla osób na wózkach inwalidzkich.

(Uwaga: FCZ może nie być osiągalne dla kierowców na wózkach inwalidzkich).

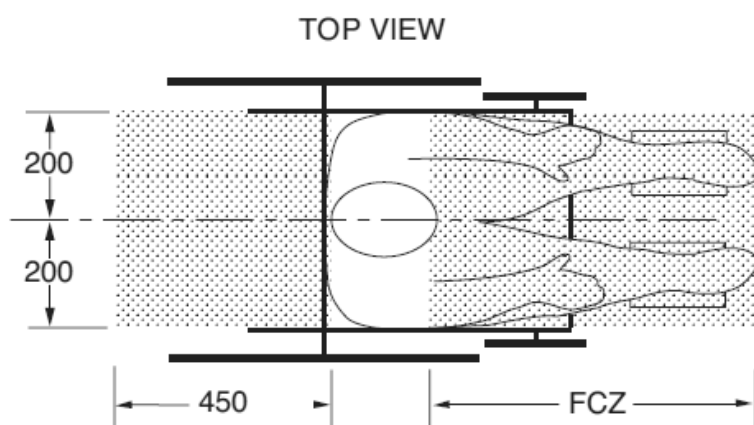

UWAGI: Tylna wolna strefa jest mierzona od najbardziej wysuniętego do tyłu punktu na głowie pasażera. Wolna strefa z przodu jest mierzona od najbardziej wysuniętego z przodu punktu na głowie pasażera. Wysokość głowy w pozycji siedzącej (HHT) waha się od około 47" (1200 mm) dla małej dorosłej kobiety do około 61" (1550 mm) dla wysokiego dorosłego mężczyzny.

! OSTRZEŻENIE

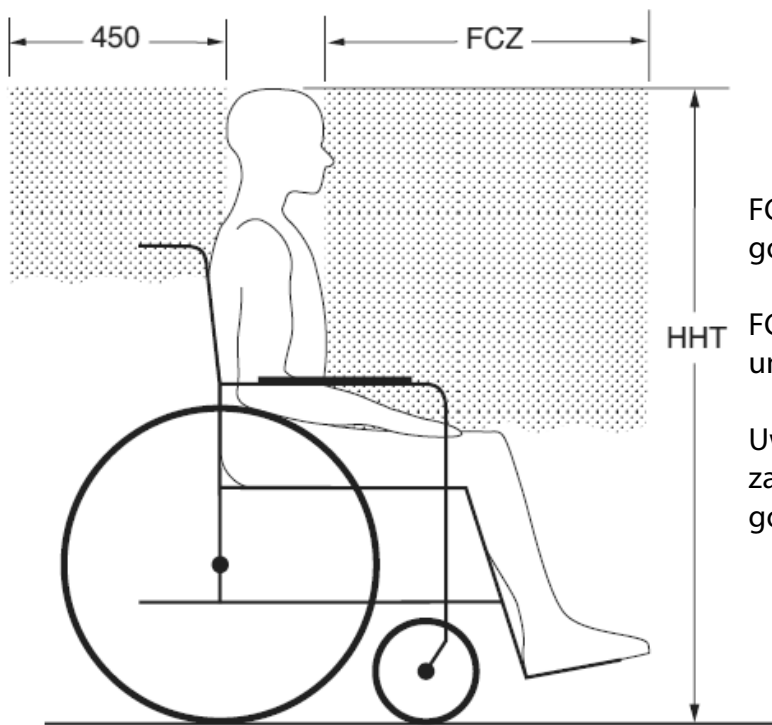

FCZ = 25,5 "(650 mm) z zabezpieczeniem górnej części tułowia.

FCZ = 37 "(950 mm) z zabezpieczeniem i unieruchomieniem tylko bioder.

Uwaga: Zdecydowanie zaleca się stosowanie zarówno pasów biodrowych, jak i pasów górnej części tułowia.

VISTA LATERAL

Gwarancja

Każda poduszka Spex jest testowana, aby zapewnić jej najwyższą jakość i jest gwarantowane, że będzie wolna od wad materiałowych i wykonawczych przez okres 24 miesięcy od daty zakupu, pod warunkiem prawidłowego użytkowania. Jeśli wada materiałowa lub wykonawcza wystąpi w ciągu 24 miesięcy od pierwotnej daty zakupu, Spex według własnego uznania wybierze formę naprawy lub wymieni ją bezpłatnie. Niniejsza gwarancja nie obejmuje ogólnego zużycia poduszki lub uszkodzeń wynikłych z nieprawidłowego użytkowania, w tym z przebić, rozdarć lub opaleń, i nie odnosi się również do zdejmowanej osłony.

Reklamacje i naprawy powinny być rozpatrywane przez najbliższego autoryzowanego dostawcę Spex. Z wyjątkiem wyraźnych gwarancji zawartych w niniejszym dokumencie, wszelkie inne gwarancje, w tym rozumiane gwarancje wartości handlowej i gwarancje przydatności do określonego celu, są wykluczone.

Nie istnieją żadne gwarancje wykraczające poza opis zaprezentowany w tym dokumencie. Środki zaradcze w przypadku naruszenia wyraźnych gwarancji w niniejszym dokumencie są ograniczone do naprawy lub wymiany towarów. W żadnym wypadku odszkodowanie za naruszenie jakiegokolwiek gwarancji nie będzie obejmować jakichkolwiek szkód następczych ani przekraczać kosztu sprzedanych towarów niezgodnych z wymaganiami.

Numer seryjny poduszki znajduje się w tylnej części jej pokrowca.

 32 Detroit Drive
 Rolleston 7675
 New Zealand



spex

Spex Ltd
 Phone +64 3 307 9790
 Fax +64 3 307 2820
 fasterresults@spexseating.com
 www.spexseating.com

US	REP
Medicept 200 Homer Ave, Ashland, MA 01721 United States Tel: +1-508-231-8842	

EC	REP
BEO MedConsulting Berlin GmbH Helmholtzstr. 2 D-10587 Berlin, Germany Tel: +49-30-318045-30	